





Montagehandleiding Fitting instruction Montageanleitung Description de montage Instrucciones de montaje Montagevejledning Asennusohje Istruzioni di montaggio Návod k montáži	BMW 3-serie  1991 →	 EC 94/20	 1840 kg	 1955 kg	 80 kg	D waarde value Wert valeur	<table border="1"> <tr> <td>NL</td><td>D</td><td>GB</td><td>FIN</td><td></td><td></td> </tr> <tr> <td>F</td><td>E</td><td>DK</td><td>I</td><td>CZ</td><td></td> </tr> </table>	NL	D	GB	FIN			F	E	DK	I	CZ	
	NL	D	GB	FIN															
F	E	DK	I	CZ															
TYPE: 017002	e4 00-828	9,3kN	(c) BOSAL 23-02-2011	Rev. nr. 03															

Raadpleeg uw dealer voor de max. massa die uw wagen mag trekken.

Die maximale Anhängelast ihres Fahrzeuges können Sie im Fahrzeugschein oder im Benutzerhandbuch nachlesen.

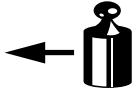
For the max. trailer weight of your car please refer to the owner's manual or your car homologation documents.

Pour connaître le poids maxi remorquable pour votre voiture consulter la notice d'utilisation de votre voiture ou la carte grise.

Consulte a su distribuidor sobre el peso máximo que puede remolcar su vehículo.

Deres forhandler vil kunne oplyse Dem om den højst tilladte vægt efter Deres køretøj.



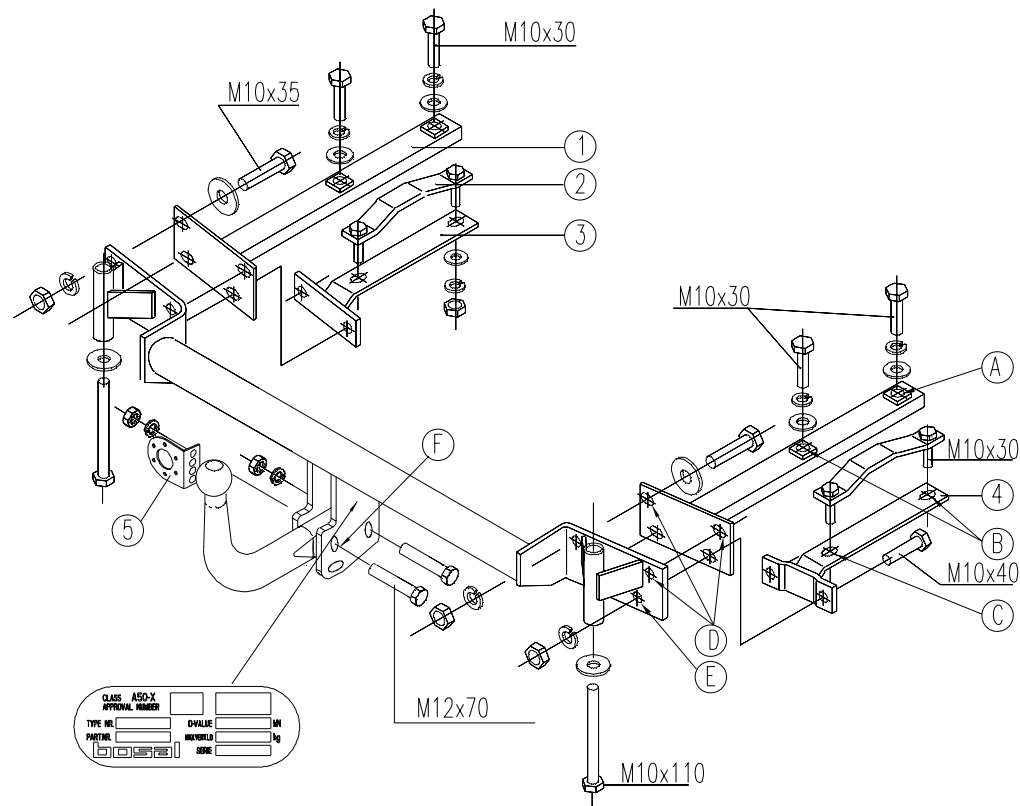

Tarkista suurin sallittu vetopaino ajoneuvon ohjekirjasta tai rekisteriotteesta.

Per conoscere il peso massimo rimorchiabile dalla propria autovettura, fare riferimento al manuale d'istruzione od ai documenti di omologazione della vettura stessa.

Maximální přípustná hmotnost přívěsu pro Vaše vozidlo je uvedena v technickém průkazu nebo v uživatelské příručce.

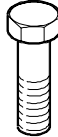

Meegeleverde onderdelen Mitgelieferte Befestigungsteile Provided parts Materiel de fixation joint	Piezas incluidas Medfølgende komponenter Dodané upevňovací díly Componenti forniti a corredo	Mukana tulevat osat
--	---	---------------------

	4x M10x35 4x M10x40 4x M10x30 2x M10x110 2x M12x70		12x M10 2x M12
	16x M10 2x M12		4x M10
			10x M10

NL Voor het gebruik van deze trekhaak zijn de specificaties van de voertuigfabrikant met betrekking tot het maximale trekgewicht en de kogeldruk bindend. Raadpleeg Uw dealer voor het maximale trekgewicht wat Uw auto mag trekken, hierbij mogen de specificaties van deze trekhaak niet overschreden worden.

Overbelasting (overschrijding van de specificaties) van deze trekhaak kan leiden tot ernstige schade aan het voertuig en/of een breuk van de trekhaak.

In het uiterste geval kan een dergelijk overbelasting leiden tot het losraken van de rijdende aanhanger, caravan of fietsendrager. Dit kan vervolgens op zijn beurt mogelijk een zwaar of dodelijk letsel toebrengen aan personen in de directe omgeving van de aanhanger, caravan of fietsendrager.

Bosal kan niet aansprakelijk worden gesteld voor enig gebrek in het product zoals veroorzaakt door de schuld of door welk onoordeelkundig gebruik (o.a. overbelasting) ook van de gebruiker of een persoon voor wie hij aansprakelijk is (sect. 185, art. 2 N.B.W.).

Formule t.b.v. bepaling van de D-waarde:

$$\frac{\text{max. aanhangwagengewicht (kg)} \times \text{max. voertuiggewicht (kg)} \times 9,81}{\text{max. aanhangwagengewicht (kg)} + \text{max. voertuiggewicht (kg)} \times 1000} = D \text{ (kN)}$$

De door de voertuigfabrikant standaard toegestane bevestigingspunten zijn aangehouden.

Nationale richtlijnen betreffende de montagegoedkeuring moeten in acht worden genomen.

Deze montage- en gebruikshandleiding dient aan de voertuigdocumenten te worden toegevoegd.

Al onze producten worden gecontroleerd op compleetheid middels een weegcontrole systeem.

Reclamaties met betrekking tot ontbrekende delen kunnen alleen geaccepteerd worden indien deze gewichtscontrole sticker kan worden getoond.

Het is noodzakelijk om na ca. 1000 km gebruik de boutverbindingen na te trekken (volgens gegeven aanhaalmomenten).

D Im Falle der Benutzung einer Anhängervorrichtung sind die Vorschriften des Herstellers bezüglich der erlaubten maximalen Zuglast und der maximalen senkrechten Kugelbelastung unbedingt einzuhalten. Fragen Sie Ihren Fahrzeughersteller/lokalen Händler, wie groß die maximale Zuglast Ihres Autos ist. Es ist verboten, die Vorschriften bezüglich der Anhängervorrichtung zu übertreten.

Die Überlastung der Anhängervorrichtung (bzw. das Missachten der Vorschriften) kann zu schweren Schädigungen des Fahrzeugs und/oder der Anhängervorrichtung führen.

Eine solche Überlastung kann im Extremfall das Losreißen der gezogenen Einrichtung, also des Anhängers, des Wohnwagens oder der Fahrradhalterung zur Folge haben. Dieses kann wiederum zu schweren oder tödlichen Verletzungen der sich im ziehenden Fahrzeug befindlichen Personen und/oder sich auf dem Gelände aufhaltenden Unschuldigen führen.

Bosal kann nicht für solche eventuellen Fehler des Produkts zur Verantwortung gezogen werden, die durch falschen oder nicht bestimmungsgemäßen Gebrauch (unter anderem Überlastung) verursacht wurden, entweder durch den Nutzer oder eine Person, für die der Nutzer verantwortlich ist (Artikel 185, Absatz 2 N.B.W.).

Formel für D-Wert Ermittlung:

$$\frac{\text{Max. Anhängelast (kg)} \times \text{Zul. Kfz.-Gesamtgewicht (kg)} \times 9,81}{\text{Max. Anhängelast (kg)} + \text{Zul. Kfz.-Gesamtgewicht (kg)} \times 1000} = D \text{ (kN)}$$

Die vom Fahrzeughersteller serienmäßig genehmigten Befestigungspunkte sind eingehalten.

Nationale Richtlinien über die Anbauabnahmen sind zu beachten.

Diese Montage- und Betriebsanleitung ist den Kfz.-Papieren beizufügen.

Bei der Auslieferung wird jedes unserer Produkte mit einem Gewichtskontrollsystem überprüft.

Im Falle fehlender Teile können wir der Bitte nach Nachlieferung nur entsprechen, wenn auch der Aufkleber, der die Gewichtskontrolle bestätigt, mit eingesandt wird.

Nach ca. 1000 km die Bolzenverbindungen, wie angegeben, nachziehen.

GB Always refer to the instructions of the vehicle manufacturer relating to the maximum Permissible towing weight and the maximum vertical ball loading when using the towbar. Ask your vehicle manufacturer / local dealer about maximum towing weights that apply to your vehicle and do not exceed values permitted for the towbar.

Overloading of the towbar (i.e. non-observance of instructions) may lead to severe damage to either the vehicle and/or the towbar itself.

In extreme cases overloading the towbar could result in the premature decoupling of the equipment being towed, whether that be a trailer, box, caravan or bicycle carrier. As a result this could also cause severe or fatal injuries to persons either within the towing vehicle and/or innocent bystanders in the area at that time.

Bosal may not be held responsible for any defect of the product caused by improper use or use other than the intended use (including overloading) by the user or any person for whom the user is responsible (Article 185(2) of N.B.W.).

Formula for D-Value:

$$\frac{\text{Max. trailerweight (kg)} \times \text{Max. permissible weight towing vehicle (kg)} \times 9.81}{\text{Max. trailerweight (kg)} + \text{Max. permissible weight towing vehicle (kg)} \times 1000} = D \text{ (kN)}$$

The fixing points specified as standard must be observed.

National guidelines concerning official approval of accessories must be observed.

These installation and operating instructions must be enclosed with the vehicle papers.

All our products are controlled upon dispatch with a weight control system. In the case of missing parts we can only accept a request of replacement with the weight control sticker.

After about 1000 km use, re-tighten the bolts and nuts to the specified torque.

F Pour l'utilisation de l'attelage les instructions du constructeur du véhicule concernant le poids tracté maximum et la charge verticale maximale de la boule de l'attelage doivent être observées obligatoirement. Demander au vendeur / distributeur local du véhicule quel est le poids maximal tractable par votre véhicule et il est également interdit d'excéder les valeurs admissibles par l'attelage.

La surcharge de l'attelage (c'est-à-dire l'inobservation des règles) peut endommager sérieusement le véhicule et/ou l'attelage.

La conséquence d'une telle surcharge pourrait être la libération inattendue de l'équipement tracté, donc de la remorque ou du support de bicyclette. Une telle libération inattendue peut causer des blessures graves ou des blessures mortelles aux personnes se trouvant dans le véhicule tracteur et/ou aux passants innocents se trouvant sur les lieux.

Bosal ne saurait être retenu responsable de dommages causés par un usage incorrect ou par un usage différent de celui prévu (par exemple la surcharge), que ce soit par l'utilisateur lui-même ou par tout autre personne dont l'utilisateur est responsable (Point 2 de l'Article 185 de N.B.W.).

Formule pour le calcul de la valeur D:

$$\frac{\text{Poids max. de remorque (kg)} \times \text{Max. poids permissible du véhicule tracteur (kg)} \times 9.81}{\text{Poids max. de remorque (kg)} + \text{Max. poids permissible du véhicule tracteur (kg)} \times 1000} = D \text{ (kN)}$$

Les points de fixations définis comme homologués doivent être observés.

Les recommandations nationales concernant l'approbation officielle des accessoires doivent être prises en considération.

Ces instructions de montage et d'opération doivent être jointes aux documents du véhicule.

Lors de la livraison, nous contrôlons tous nos produits par pesage de l'attelage. Dans le cas de pièce manquante, nous ne pouvons accepter une demande de supplément qu'avec l'étiquette certifiant le contrôle du poids.

Après 1000 km de traction, resserrer toute la boulonnerie aux couples prescrits.

E En caso de utilizar gancho de remolque, hay que observar obligatoriamente las prescripciones del fabricante del vehículo referentes al peso máximo permitido de remolque y la carga máxima vertical de la bola. Pregunte al comerciante de la marca/comerciante local de que cuánto es el peso remolcable máximo de su auto y no traspase los valores permitidos en las prescripciones referentes al gancho de remolque.

La sobrecarga del gancho de remolque (o sea la violación de las prescripciones) puede conllevar a un daño grave del vehículo y/o del gancho de remolque.

Este tipo de sobrecarga en casos extremos puede traer como resultado el desprendimiento del dispositivo remolcado, o sea del carro de remolque, de la caravana, o del portabicicletas. Y esto puede ocasionar lesiones graves o mortales a las personas que están en el vehículo remolcador y/o a las personas inocentes que están en el área.

Bosal no asume responsabilidad de ningún tipo por error eventual del producto causado por uso incorrecto o por no usarlo a lo que fue destinado (incluido la sobrecarga), tanto por parte del usuario como de cualquiera persona bajo su responsabilidad (párrafo 2 del artículo 185 del N.B.W.).

Fórmula para el cálculo del valor D:

$$\frac{\text{Peso máximo del coche del remolque (Kg)} \times \text{Peso máximo permitido del vehículo remolcador (Kg)} \times 9,81}{\text{Peso máximo del coche del remolque (Kg)} + \text{Peso máximo permitido del vehículo remolcador (Kg)} \times 1000} = D(\text{kN})$$

Hay que tener en cuenta las prescripciones de los puntos de fijación estandarizado determinado.

Hay que tener en cuenta las directivas nacionales referentes a la autorización oficial de los accesorios.

A las instrucciones de instalación y de funcionamiento hay que adjuntarlo a los papeles del vehículo.

En el transporte controlamos todos nuestros productos en un sistema de control de peso.

En el caso de accesorios faltantes el pedido referente a su reemplazo sólo lo podemos aceptar conjunto con la presentación de la etiqueta adhesiva certificante del control de peso.

Cada 1000 km de uso es necesario comprobar las conexiones del perno (según los pares de apriete dados).

DK Producentens forskrifter om maksimal tilladt trækvægt og maksimal vertikal belastning skal overholdes. Spørg bilproducenten/den lokale forhandler om den maksimale trækvægt, der gælder for Deres køretøj. De tilladte værdier for anhængertrækket må ikke overskrides.”

Overbelastning af trækkrogen (dvs. ikke-overholdelse af instruktionerne) kan føre til alvorlige skader på enten køretøjet og/eller selve trækkrogen.

I ekstreme tilfælde kan overbelastning af trækkrogen medføre for tidlig afkobling af det bugserede udstyr, f.eks. trailer, kasse, campingvogn eller cykelholder. Dette kan også forårsage alvorlige eller dødelige kvæstelser for personer, der opholder sig enten i det bugserende køretøj og/eller uskyldige tilskuere i området på det pågældende tidspunkt.

Bosal kan ikke holdes ansvarlig for eventuelle fejl i produktet, der opstår som følge af forkert eller anden uhensigtsmæssig brug (inkl. overbelastning) af brugeren eller enhver person, som brugeren er ansvarlig for (artikel 185 (2) i NBW)

Formel for beregning af D-værdien:

$$\frac{\text{Max. anhængervægt (kg)} \times \text{max. tilladte vægt af trækkøretøjet (kg)} \times 9,81}{\text{Max. anhængervægt (kg)} + \text{max. tilladte vægt af trækkøretøjet (kg)} \times 1000} = D (\text{kN})$$

De som standard angivne fastgørelsespunkter skal overholdes.

De officielle nationale retningslinier vedr. tilladelser skal overholdes.

Disse monterings- og driftsinstruktioner skal vedlægges køretøjets officielle dokumenter.

Ved afsendelse kontrollerer vi alle vores produkter med vægtkontrolsystem. Rekvirering af manglende reservedele kan kun accepteres ved fremvisning af kontrolsedlen fra vægtkontrolsystemet.

Det er nødvendigt at efterspænde møtrikkerne efter ca. 1000 km.

FIN Vetokoukkuä käyttäessä on noudatettava auton valmistajan ohjeet koskien suurinta sallittua vedettyä painoa ja suurinta pystysuoraa kuulankantavuutta. Kysy myyjältäsi paljonko sinun autosi suurin sallittu vedetty paino on, äläkä rasita vetokoukkuä enemmän kuin sallittu.

Vetokoukun yllärasitus, (eli asetusten rikkominen) johtaa auton ja/tai vetokoukun vakavaan vaurioon.

Ääritapauksessa yllärasitus saattaa johtaa laitteen, eli perävaunun, asuntovaunun tai pyöränsäileikön irrottautumiseen. Tämä saattaa aiheuttaa vakavan loukkaantumisen tai jopa kuoleman vetoautossa oleville henkilöille ja/tai alueella oleville syyttömille henkilöille.

Bosalia ei voi syyttää tuotteen sellaisista mahdollisista vioista, jotka aiheutti epänormaali tai asiaton käyttö (muun muassa yllärasitus), joko käyttäjän tai sellaisen henkilön toimesta josta käyttäjä on vastuussa (N.B.W. pykälä 185.alio 2.).

Ajo-ominaisuuksien kannalta on noudatettava ajoneuvon valmistajan määräyksiä koskien perävaunun räsitusä ja hinaajan painoa. Katso hinattavan perävaunun enimmäispaino käsikirjasta tai auton rekisteriotteesta; vetokoukkuä koskevia arvoja ei saa ylittää.

Laskelma D-määrän määrittelemiseen:

$$\frac{\text{Perävaunun enimmäispaino (kg)} \times \text{Hinaavan ajoneuvon sallittu enimmäispaino (kg)}}{\text{Perävaunun enimmäispaino (kg)} + \text{Hinaavan ajoneuvon sallittu enimmäispaino (kg)}} \times \frac{9,81}{1000} = D \text{ (kN)}$$

Standardina noudatettava määritelyä kiinnityskohtia.

Asennuksessa on noudatettava virallisia lisävarusteiden asennusta koskevia määräyksiä.

Asennus ja huolto-ohjeet on hyvä tallettaa ajoneuvon asiakirjoihin.

Toimituksen yhteydessä kaikki tuotteemme tarkistetaan painontarkistusjärjestelmällä. Osien puuttuessa korvauspyyntö otetaan vastaan vain painontarkistuksen todistavan tarran esittämisen jälkeen.

Tuhannen kilometrin jälkeen kiristys on tarkistettava.

I Quando si usa il dispositivo di traino fare sempre riferimento alle istruzioni del costruttore dell'autoveicolo per quanto riguarda il peso massimo rimorchiabile ed il peso massimo verticale sulla sfera. Informarsi presso il costruttore del veicolo o presso il suo distributore locale sul peso massimo rimorchiabile del vostro veicolo e non superare i valori ammessi per il dispositivo di traino.

Sovraccaricare il dispositivo di traino (o non osservare le istruzioni) può danneggiare il veicolo e/o il dispositivo stesso.

In casi estremi il sovraccarico del dispositivo di traino può portare allo sganciamento del traino (rimorchio, caravan o portabiciclette), con la conseguenza di causare gravi danni alle persone trasportate e/o alle persone che potrebbero trovarsi nell'area circostante in quel momento.

La Bosal non può essere ritenuta responsabile per i danni causati da un uso diverso o improprio del dispositivo di traino (incluso il sovraccarico) da parte dell'utente o di persona per la quale l'utente è responsabile (Articolo 185(2) dell' N.B.W.).

Formula per il calcolo del valore D:

$$\frac{\text{peso massimo rimorchio (kg)} \times \text{peso massimo permesso veicolo rimorchiatore (kg)}}{\text{peso massimo rimorchio (kg)} + \text{peso massimo permesso veicolo rimorchiatore (kg)}} \times \frac{9,81}{1000} = D \text{ (kN)}$$

Le prescrizioni sui punti di fissaggio definiti dal costruttore del veicolo sono rispettate.

Le norme nazionali per l'omologazione dei dispositivi di traino montati sui veicoli debbono essere rispettate.

Le istruzioni di montaggio e di utilizzo del dispositivo di traino devono essere allegate ai documenti del veicolo.

Tutti i nostri prodotti sono controllati al momento della spedizione con un sistema di controllo peso.

In caso di parti mancanti si accettano richieste di sostituzione esclusivamente con l'etichetta di controllo peso.

Verificare il serraggio di tutti i bulloni dopo i primi 1000 Km. di traino.

② Při používání tažného zařízení vždy dodržujte pokyny výrobce vozidla vztahující se na maximální přípustnou hmotnost soupravy a maximální vertikální zatížení tažné koule.

Informujte se u výrobce/prodejce o maximální hmotnosti nákladu taženého Vaším vozidlem a nikdy nepřekračujte hodnoty přípustné pro tažné zařízení.

Přetížení tažného zařízení (tj. nedodržování předpisů) může vést k těžkým škodám buď na vozidle a/nebo na tažném zařízení.

V extrémních případech může takové přetížení vést k odtržení taženého přívěsu (nákladního nebo obytného), nebo nosiče jízdních kol. To by mohlo také způsobit vážné nebo smrtelné zranění osob, ať už v tažném vozidle a/nebo mezi kolemjdočími.

Firma Bosal nenese odpovědnost za případné vady výrobku způsobené jeho nesprávným použitím nebo použitím na jiné, než určené účely (včetně přetížení), uživatelem nebo osobou, za kterou je zodpovědný uživatel (čl. 185 (2) NBW)).

Vzorec pro výpočet hodnoty D:

$$\frac{\text{Max. hmotnost přívěsu (kg)} \times \text{Max. přípustná celková hmotnost vozidla (kg)}}{\text{Max. hmotnost přívěsu (kg)} + \text{Max. přípustná celková hmotnost vozidla (kg)}} \times \frac{9,81}{1000} = D \text{ (kN)}$$

Standardně předepsané body zakotvení se musí dodržet.

Musí se dodržet předpisy daného národního nařízení ohledně úředního povolení doplňků.

Tyto předpisy instalace a provozu musí být v každém případě připojené k dokumentům vozidla.

Při dodávce jsou všechny naše výrobky kontrolovány systémem pro kontrolu váhy. V případě doplnění chybějícího náhradního dílu, Vaši žádost na dodávku máme možnost přijmout pouze po prokázání nálepky o potvrzení kontroly váhy.

Po ujetí zhruba 1000 km je nutno zkontrolovat a dotáhnout všechny šrouby a matice na výše uvedené hodnoty utahovacího momentu.

017002 MONTAGEHANDLEIDING

1. Meegeleverde onderdelen en bevestigingsmaterialen van de trekhaak verwijderen. Eventueel aanwezige kit ter plaatse van de bevestigingspunten verwijderen.
2. Verwijder het onderste aangeklikte gedeelte van de bumper. Demonteer de bumper en demon teer de bumpersteunen (deze komen te vervallen). Verwijder hittedeksel. Verwijder in de kofferruimte de kunststof bekleding links en rechts en de kunststof bak rechts.
3. Boor de voorgecenterde gaten "A" vanuit de kofferruimte op \varnothing 11 mm. (Let op: alleen bodemplaat).
Boor de gaten "B" en de voorgecenterde gaten "C" vanuit de kofferruimte door de chassisbalk tot \varnothing 11 mm.
4. Leg de montagestrippen "2" in de chassisbalk.
5. Monteer de montagesteunen "3" links en "4" rechts bij de gaten "B" en "C" met sluitringen, veerringen en moeren M10.
6. Schuif de steunen "1" links en rechts in de chassisbalk tot tegen het achterbord en monteer deze bij de gaten "A" en "B" met bouten M10x30, carrosserieringen en veerringen.
7. Maak een uitsparing in de bumper volgens bijgeleverd sjabloon.
8. Monteer de trekhaak bij de gaten "D" m.b.v. de 4 bouten M10x35, carrosserieringen, veerringen en moeren en teken rechts de gaten "E" af. Boor de gaten "E" op \varnothing 11 mm.
Monteer de trekhaak t.p.v. de gaten "E" m.b.v. de 4 bouten M10x40, carrosserieringen, veerringen en moeren.
Zet de trekhaak vast. Hierbij de volgende aanhaalmomenten hanteren:
M 8 - 23 Nm
M10 - 46 Nm
Het is noodzakelijk om na ca. 1000 km gebruik de boutverbindingen na te trekken (volgens gegeven aanhaalmomenten).
9. Monteer bumper op de trekhaak.
10. Monteer de kogel en stekkerdoosplaat "5" t.p.v. de gaten "F" m.b.v. de bouten M12x70, veerringen en moeren en zet deze vast met een aanhaalmoment van 79 Nm.
11. Plaats het onderste aangeklikte deel van de bumper terug.
12. Bosal kan niet aansprakelijk worden gesteld voor enig gebrek in het produkt zoals veroorzaakt door de schuld of door welk onoordeelkundig gebruik ook van de gebruiker of een persoon voor wie hij aansprakelijk is (art. 185, lid 2 N.B.W.).

017002 FITTING INSTRUCCIONES

1. Unpack the towing bracket and check its contents against the parts list. If necessary, remove the underseal from around the fitting points of the luggage compartment/frame members.
2. Remove the lowest part of the bumper.
Dismount the bumper and dismount the bumper supports (these will no longer be used). Remove the protection shield. Remove the trunk side lining on the LH and RH side and the synthetic box on the RH side.
3. Drill the holes "A" (marked with little dints) from the trunk to \varnothing 11 mm. (Attention: only the bottom plate).
Drill the holes "B" and the holes "C" (the holes "C" are marked with little dints) from the trunk into the frame member to \varnothing 11 mm.
4. Place the brackets "2" in the frame member.
5. Mount the brackets "3" LH side and "4" RH side at the holes "B" and "C" using plain washers, spring washers and nuts M10.
6. Slide the supports "1" (LH and RH) in the frame member unto the rear panel and mount these at the holes "A" and "B" using the M10x30 bolts, large washers and spring washers.
7. Make a recess in the bumper according to the provided template.
8. Mount the towbar at the holes "D" using 4 M10x35 bolts, large washers, spring washers and nuts and mark the holes "E" on the RH side. Drill the holes "E" to \varnothing 11 mm. Mount the towbar at the holes "E" using 4 M10x40 bolts, large washers, spring washers and nuts.
Secure the towbar using a torque-wrench. Torque the bolts as follows:
M 8 - 23 Nm
M10 - 46 Nm
After about 1000 km use, re-tighten the bolts and nuts to the specified torque.
9. Mount the bumper on the towbar.
10. Mount the tow ball and the socket plate "5" at the holes "F" using the M12x70 bolts, spring washers and nuts (torque value 79 Nm).
11. Replace the lowest part of the bumper.
12. Bosal cannot be held responsible for any defects in the product caused by fault or by any injudicious use whatever of the user or a person he is liable for. (sect. 185, art. 2 N.B.W.)

017002 DESCRIPTION DE MONTAGE

1. Séparer les différents éléments d'attelage. Enlever le mastic de protection autour des points de fixation.
2. Démontez la partie basse du bouclier arrière. Démontez le bouclier arrière et ses supports (ils ne seront pas remontés). Démontez les protections. Dans le coffre arrière démonter la garniture intérieure côté droit et côté gauche ainsi que le compartiment en plastique côté droit.
3. Percer les trous "A" (pré pointés) dans le coffre arrière au \varnothing 11. (seulement dans la tôle du fond de coffre). Percer les trous "B" et les trous "C" (les trous C sont pré-pointés) dans le coffre arrière à travers les longerons au \varnothing 11 mm.
4. Mettre les contre plaques 2 dans les longerons.
5. Monter le tirant gauche "3" et le tirant droit "4" en utilisant les trous "B" et "C" à l'aide des rondelles plates, des rondelles freins et des écrous de M10.
6. Glisser les supports "1" droit et gauche dans les longerons jusqu'au panneau arrière, les fixer en "A" et "B" avec les vis M10x30, rondelles de carrosserie et rondelles freins.
7. Découper le bouclier suivant le gabarit fourni.
8. Monter l'attelage au niveau des trous "D" à l'aide des 4 vis M10x35, des rondelles de carrosserie, des rondelles freins et des écrous. Pointer les trous "E" côté droit. Percer les trous "E" au \varnothing 11mm.
Monter l'attelage au niveau des trous "E" à l'aide des 4 vis M10x40, des rondelles de carrosserie, des rondelles freins et des écrous.
Fixer l'attelage et serrer tous les boulons au couple de serrage recommandé:
M 8-23 Nm
M10-46 Nm
Après les 1000 premiers km d'utilisation contrôler le serrage des boulons.
9. Monter le bouclier sur l'attelage.
10. Monter la rotule et le support de prise "5" à l'aide des vis M12x70, des rondelles grower et des écrous (couple de serrage 79 Nm).
11. Remonter la partie basse du bouclier.
12. Bosal décline toute responsabilité concernant des défauts éventuels de cet attelage qui seraient causés par une mauvaise utilisation. Seul l'utilisateur est responsable (art 185 lid 2 NBW).

Per conoscere il peso massimo rimorchiabile dalla propria autovettura, fare riferimento al manuale d'istruzione od ai documenti di omologazione della vettura stessa.

017-002 ISTRUZIONI DI MONTAGGIO

1. Aprire la confezione d'imballaggio della struttura di traino e controllare il contenuto a fronte dell'elenco componenti. Se necessario, rimuovere il mastice di protezione intorno ai punti di fissaggio.
2. Smontare la parte bassa del paraurti. Smontare il paraurti ed i supporti (che non saranno più utilizzati). Smontare le protezioni. Nel cofano posteriore, smontare la guarnizione interna lato destro e lato sinistro, come pure lo scomparto in plastica sul lato destro.
3. Forare in "A" (segnato) nel cofano posteriore con diam. 11 mm. (soltanto nella lamiera del fondo del cofano). Forare "B" e "C" (i fori "C" sono segnati) nel cofano posteriore attraverso i longheroni a diam. 11 mm.
4. Inserire le contropiastre "2" nei longheroni.
5. Montare il tirante sinistro "3" ed il tirante destro "4", utilizzando i fori "B" e "C", con le rondelle piane, le rondelle elastiche ed i dadi M10.
6. Far scivolare i supporti "1" destro e sinistro nei longheroni fino al pannello posteriore, fissarli in "A" e "B" con viti M10x30, rondelle di carrozzeria e rondelle elastiche.
7. Tagliare il paraurti seguendo la maschera fornita.
8. Montare il dispositivo di traino ai fori "D" con quattro viti M10x35, rondelle di carrozzeria, rondelle elastiche e dadi. Segnare i fori "E" sul lato destro. E forare a diam. 11 mm.. Montare il dispositivo di traino ai fori "E" con quattro bulloni M10x40, rondelle di carrozzeria, rondelle elastiche e dadi.
9. Fissare il dispositivo di traino. Bloccare l'insieme della bulloneria alle coppie di serraggio seguenti:
M8 = 23 Nm M10 = 46 Nm
10. Montare il paraurti sul dispositivo di traino.
11. Montare la sfera ed il supporto della presa "5" con viti M12x70, rondelle elastiche e dadi (coppia di serraggio = 79 Nm.)
12. Rimontare la parte bassa del paraurti.

ATTENZIONE:

Verificare il serraggio di tutti i bulloni dopo i primi 1000 Km di traino.

La Bosal declina qualsiasi responsabilità per errato o imperfetto montaggio del dispositivo di traino, come anche per uso errato o improprio dello stesso.

017002NÁVOD K MONTÁŽI

1. Zkontrolovat jednotlivé součástky tažného zařízení dle přiloženého seznamu. Pokud je to nezbytné, odstranit z jednotlivých součástí tažného zařízení a zavazadlového prostoru ochranný prostředek.
 2. Odejmout nejnižší část nárazníku. Odmontovat nárazník a nosník nárazníku. Odmontovat ochranný kryt. Odmontovat levý a pravý boční kryt v zavazadlovém prostoru společně s plastovým boxem na pravé straně.
 3. Vyvrtat otvory "A" (naznačeny malými důlky) v zavazadlovém prostoru do průměru 11 mm. (Pozor, pouze spodní desku). Vyvrtat otvory "B" a "C" (otvory "C" jsou naznačeny malými důlky) o průměru 11 mm v zavazadlovém prostoru do konstrukčního nosníku.
 4. Umístit držáky "2" do konstrukčního nosníku.
 5. Připevnit držáky "3" (levostranný) a "4" (pravostranný) do otvorů "B" a "C". Použijte ploché podložky spolu s pružnými podložkami a maticemi M10.
 6. Posunout nosníky "1" (levostranný a pravostranný) do konstrukčního nosníku pod zadní panel a připevněte je do otvorů "A" a "B". Použijte šrouby M10x30, větší ploché a pružné podložky.
 7. Vyříznout otvor do nárazníku dle přiložené šablony.
 8. Připevnit tažné zařízení do otvorů "D". Použijte čtyři šrouby M10x35, ploché podložky, pružné podložky a matice. Dále je nutné naznačit otvor "E" na pravé straně nosníku a vyvrtat otvor do průměru 11 mm. Připevnit tažné zařízení do otvorů "E" s použitím čtyř šroubů M10x40, plochých a pružných podložek a matic. Tažné zařízení zabezpečit, všechny šrouby a matice utáhnout. Hodnoty kroutivého momentu pro jednotlivé typy šroubů jsou: M 8 - 23 Nm
M10 - 46 Nm
- Po ujetí zhruba 1000 km dotáhnout všechny šrouby a matice na výše uvedené hodnoty kroutivého momentu.
9. Připevnit nárazník na tažné zařízení.
 10. Připevnit tažnou kouli a držák zásuvky "5" do otvorů "F" s použitím šroubů M12x70, plochých a pružných podložek a matic (kroutivý moment 79 Nm).
 11. Umístit nazpět nejnižší část nárazníku.
 12. Firma Bosal nenesie zodpovednosť za jakoukoliv závalu na výrobku spôsobenou nesprávnym zacházením ze strany užívateľa.