

Montagehandleiding Fitting instruction Anbauanweisung Description de montage Instrucciones de montaje Montagevejledning Monteringsveiledning Monteringsanvisning	MAZDA 323 saloon 09/98-->	Typegoedkeuringsnr. Prüfungsnr. Approval number Numéro d'homologation Homologación de tipo n° Nr. typegodkendelse Typegodkjennelsesnummer Typgodkännandennummer	Max. toegestaan voertuiggewicht Zul.Kfz.-Gesamtgewicht Max. permissible weight towing vehicle Poids max. autorisé du véhicule Peso máximo admisible del vehículo Højst tilladte køretøjsvægt Maks. tillatt kjøretøyvekt Max. tillaten fordonsvikt	Max.massa a.h.w. Max. Anhängelast Max. trailer weight Poids tractable maxi Peso posterior de mas a máximo Maksimal pahaengsvaegt Maks.masse tilhængsvekt Max. släpvagnsvikt	Max.verticale last Max. Stützlast Max. nose weight Charge verticale maxi Carga vertical máxima Maksimal lodret last Maks. vertikal last Max. kultryk	D waarde D Wert D value valeur de D Valor D D-vaerdi D-verdi D-värde	<table border="1"> <tr> <td>NL</td> <td>D</td> <td>GB</td> <td>N</td> </tr> <tr> <td>F</td> <td>E</td> <td>DK</td> <td>S</td> </tr> </table>	NL	D	GB	N	F	E	DK	S
NL	D	GB	N												
F	E	DK	S												
	Type: 026021	e4*94/20*1507*00	1750Kg	1600Kg	65Kg	8.20kN	© BOSAL le 01/12/1999								

Raadpleeg uw dealer voor de max.massa die uw wagen trekken.

Die maximale Anhängelast ihres Fahrzeuges können Sie im Fahrzeugschein oder im Benutzerhandbuch nachlesen.

For the max.trailer weight of your car please refer to the owner's manual or your car homologation documents.

Pour connaître le poids maxi remorquable pour votre voiture consulter la notice d'utilisation de votre voiture ou la carte grise.

Consulte a su distributor sobre el peso máximo que puede remolacar su vehículo.

Deres forhandler vil kunne oplyse Dem om den højst tilladte vægt efter Deres køretøj.

Ta kontakt med forhandleren angående den maksimale massen som bilen kan trekke.

Radgör med din återförsäljare för bilens maximala dragvikt.

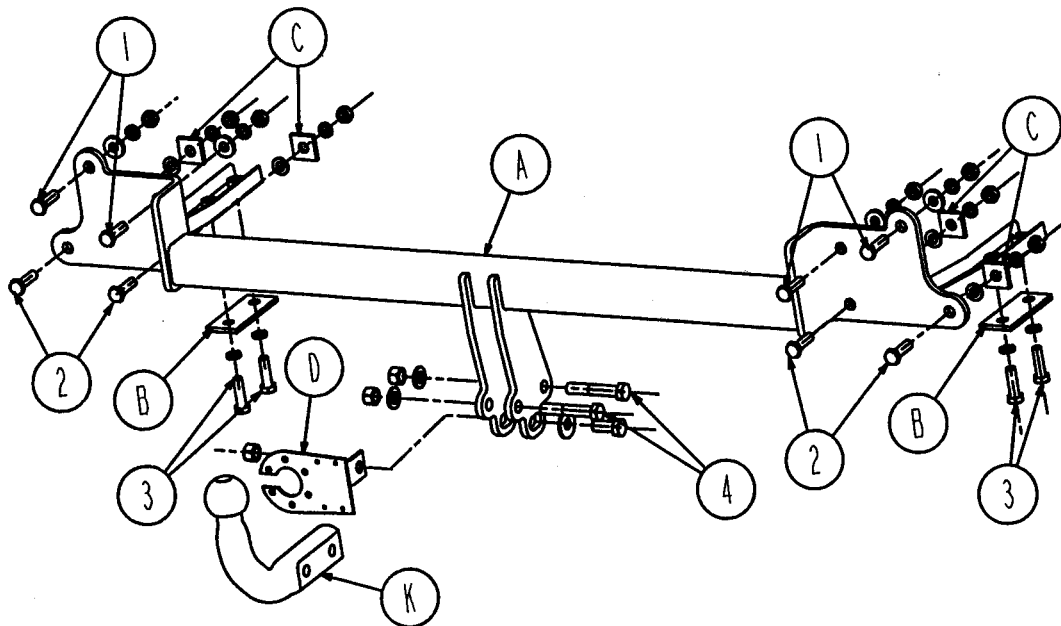

Meegeleverde onderdelen
Mittelieferte Befestigungsteile
Provided parts
Materiel de fixation joint
Piezas incluidas
Medfølgende komponenter
vedlagt festemateriell
Medföljande monteringsmaterial

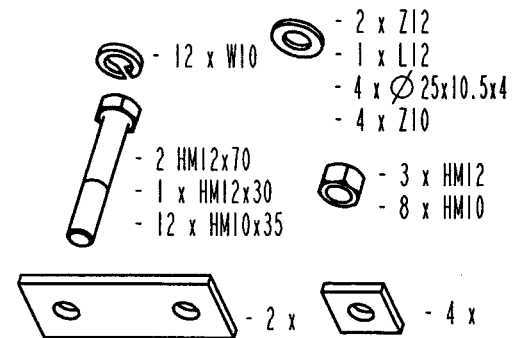

bosal

NOTICE DE MONTAGE 026021 [français]

PREPARATION

- Déposer le panneau arrière en plastique et les panneaux latéraux en plastique à gauche et à droite à l'intérieur du coffre.
- Déposer les feux arrière. Déposer le pare-chocs. Les points de fixation du pare-chocs se trouvent à l'endroit des logements des roues, dans le coffre contre la panneau de liaison, dessous contre le panneau de liaison et sous les feux arrière.
- Démonter à gauche et à droite les plaques de couverture métalliques du pare-chocs, celles-ci seront supprimées (voir photo).
- Scier les parties du pare-chocs comme indiqué sur les dessins a. et b.
- Oter l'autocollant illustré sur le dessin c. S'il est absent, il faut tracer et percer ces trous de l'intérieur au Ø12 mm. Déplacer les boulons de fixation du pare-chocs situés à gauche et à droit (voir dessin c.).

MONTAGE

- Présenter l'attelage [A] sur le véhicule ; les profilés en U de l'attelage viennent se glisser dans les longerons du véhicule à gauche et à droit.
- Percer les trous [1] Ø12 mm à travers le panneau de cloison. Aléser les trous [2] à 12 mm.
- Monter à l'emplacement des trous [3] 4 vis HM10x35, 4 rondelles W10 et 2 contre-plaques [B].
- Monter à l'emplacement des trous [1] 4 vis HM10x35, 4 rondelles Ø25x10.5x4, 4 rondelles W10 et 4 écrous HM10.
- Monter à l'emplacement des trous [2] 4 vis HM10x35, 4 rondelles Z10, 4 cales [C], 4 rondelles W10 et 4 écrous HM10.
- Fixer la rotule [K] au niveau des trous [4] à l'aide de 2 vis HM12x70, 2 rondelles Z12 et 2 écrous HM12.
- Fixer le support de prise [D] à l'aide d'une vis HM12x30, d'une rondelle L12 et d'un écrou HM12.
- Serrer toute la visserie aux couples de serrage suivants :
- Ø10 Cl.8: 4.77daNm Ø12 Cl.8: 8.11daNm Ø12 Cl.10.9:11.41daNm
- Remettre le pare-chocs, les feux arrière, les panneaux en plastique.
- Vérifier le serrage de toute la visserie après les 1000 premiers kilomètres de traction.

MOUNTING INSTRUCTIONS 026021 [english]

PREPARATION

- Remove the plastic rear panel and the plastic side panels (left and right) from the boot.
- Remove the rear light units. Remove the bumper. The attachment points of the bumper are located at the following positions: in the wheel arches, in the partition in the boot, at the bottom in the partition, and below the rear combination lights.
- Remove the metal cover plates from the right- and left-hand sides of the bumper. They will not be required (see photo).
- Saw through the bumper components as shown in Figures (a) and (b).
- Remove the sticker shown on drawing (c). If the sticker is missing, the position where the holes are to be made should be marked and the holes subsequently drilled from the inside with a Ø12 mm drill. Remove the fixing bolts on the left- and right-hand sides of the bumper (see drawing c).

MOUNTING

- Position towbar [A] against the vehicle; the channel sections of the towbar can be pushed in the left- and right-hand chassis beams of the vehicle.
- Drill holes [1] in the partition (Ø12 mm). Drill out holes [2] to 12 mm.
- At holes [3] mount 4 bolts HM10x35, 4 flat washers W10 and 2 counter plates [B].
- At holes [1] mount 4 bolts HM10x35, 4 flat washers Ø25x10.5x4, 4 flat washers W10 and 4 nuts HM10.
- At holes [2] mount 4 bolts HM10x35, 4 flat washers Z10, 4 filling pieces [C], 4 flat washers W10, and 4 nuts HM10.
- Secure coupling ball [K] at holes [4] with 2 bolts HM12x70, 2 flat washers Z12 and 2 nuts HM12.
- Secure electrical-socket plate [D] with 1 bolt HM12x30, 1 flat washer L12 and 1 nut HM12.
- Tighten all bolts according to the following tightening moments:
- Ø10 Cl.8: 4.77daNm Ø12 Cl.8: 8.11daNm Ø12 Cl.10.9:11.41daNm
- Fit the bumper, rear light units and plastic panels again.
- The tightness of the bolts should be checked after the first 1000 km of towing.

MONTERINGSANVISNINGAR 026021

FÖRBEREDELSE

- Avlägsna den bakre plastpanelen och sidopanelerna av plast (höger och vänster) ur bagageutrymmet.
- Demontera bakljusmodulerna. Demontera kofångaren. Kofångarens monteringspunkter befinner sig på följande platser: vid hjulhusen, i bagageutrymmet mot mellanväggen, nedtill mot mellanväggen och under bakljusmodulerna.
- Demontera till höger och vänster kofångarens täckplattor av metall; dessa förfaller (se foto).
- Såga igenom kofångarens delar såsom anges i figurerna (a) och (b).
- Avlägsna dekalen som anges i figur (c). Om dekalen saknas, ska hålen markeras och sedan borrar ut från insidan med ett borr $\varnothing 12\text{mm}$. Avlägsna till höger och vänster kofångarens monteringskruvar (se figur c).

MONTERING

- Placera dragkroken [A] mot fordonet; härvid kan dragkrokens U-profiler skjutas in i fordonets högra och vänstra längdbalk.
- Borra hålen [1] i mellanväggen ($\varnothing 12\text{ mm}$). Borra ut hålen [2] till 12 mm.
- Montera vid hålen [3] 4 skruvar HM10x35, 4 planbrickor W10 och 2 motbrickor [B].
- Montera vid hålen [1] 4 skruvar HM10x35, 4 planbrickor $\varnothing 25 \times 10.5 \times 4$, 4 planbrickor W10 och 4 muttrar HM10.
- Montera vid hålen [2] 4 skruvar HM10x35, 4 planbrickor Z10, 4 fyllnadsstycken [C], 4 planbrickor W10 och 4 muttrar HM10.
- Montera kopplingskulan [K] vid hålen [4] med 2 skruvar HM12x70, 2 planbrickor Z12 och 2 muttrar HM12.
- Montera kontaktplattan [D] med 1 skruv HM12x30, 1 planbricka L12 och 1 mutter HM12.
- Momentdrag alla skruvar till nedanstående värden:
- $\varnothing 10\text{ Cl.8: } 4.77\text{daNm}$ $\varnothing 12\text{ Cl.8: } 8.11\text{daNm}$ $\varnothing 12\text{ Cl.10.9: } 11.41\text{daNm}$
- Sätt tillbaka kofångaren, bakljusmodulerna och plastpanelerna.
- **Kontrollera efter de första 1000 km körning att skruvarna fortfarande sitter fast ordentligt.**

MONTAGEHANDLEIDING 026021

VOORBEREIDING

- Verwijder het kunststof achterpaneel en de kunststof zijpanelen (links en rechts) uit de kofferbak.
- Demonteer de achterlichtunits. Demonteer de bumper. De bevestigingspunten van de bumper bevinden zich op de volgende plaatsen: bij de wielkasten, in de kofferruimte tegen de tussenwand, onderaan tegen de tussenwand en onder de achterlichtunits.
- Demonteer aan de linker- en rechterzijde de metalen afdekplaatjes van de bumper; deze worden niet meer gebruikt (zie foto).
- Zaag de onderdelen van de bumper door zoals staat aangegeven op tekeningen (a) en (b).
- Haal de sticker weg die op tekening c staat aangegeven. Indien de sticker ontbreekt, dienen de gaten te worden gemarkeerd en vervolgens van binnenuit te worden geboord met een $\varnothing 12\text{mm}$ -boor. Verwijder aan de rechter- en linkerkant de bevestigingsbouten van de bumper (zie tekening c).

MONTAGE

- Positioneer trekhaak [A] tegen het voertuig; de U-profielen van de trekhaak kunnen hierbij in de linker- en rechterlangsligger van het voertuig worden geschoven.
- Boor gaten [1] in de tussenwand ($\varnothing 12\text{ mm}$). Boor gaten [2] op tot 12 mm.
- Monteer bij gaten [3] 4 bouten HM10x35, 4 platte ringen W10 en 2 contraplaatjes [B].
- Monteer bij gaten [1] 4 bouten HM10x35, 4 platte ringen $\varnothing 25 \times 10.5 \times 4$, 4 platte ringen W10 en 4 moeren HM10.
- Monteer bij gaten [2] 4 bouten HM10x35, 4 platte ringen Z10, 4 vulstukken [C], 4 platte ringen W10, en 4 moeren HM10.
- Bevestig koppingskogel [K] bij gaten [4] met 2 bouten HM12x70, 2 platte ringen Z12 en 2 moeren HM12. Bevestig stekkerdoosplaat [D] met 1 bout HM12x30, 1 platte ring L12 en 1 moer HM12.
- Draai alle bouten volgens de onderstaande aanhaalmomenten vast:
- $\varnothing 10\text{ Cl.8: } 4.77\text{daNm}$ $\varnothing 12\text{ Cl.8: } 8.11\text{daNm}$ $\varnothing 12\text{ Cl.10.9: } 11.41\text{daNm}$
- Breng de bumper, achterlichtunits en kunststof panelen weer op hun plaats aan.
- **Controleer na de eerste 1000 km bedrijf of de bouten nog stevig vastzitten**

MONTAGEANLEITUNG 026021 [deutsch]

VORBEREITUNG

- Nehmen Sie das Kunststoff-Rückpaneel und die Seitenpaneele (links und rechts) aus dem Kofferraum. Die Rückleuchtelemente und den Stoßfänger abbauen. Der Stoßfänger ist an folgenden Stellen befestigt: im Radkasten, an der Trennwand im Kofferraum, unterhalb der Trennwand und der Rückleuchtelemente.
- Die Metall-Abdeckplatten des Stoßfängers demontieren. Diese werden nicht mehr verwendet (siehe Foto).
- Teile des Stoßfängers entsprechend der Darstellung auf den Zeichnungen (a) und (b) durchsägen.
- Entfernen Sie den Aufkleber, der auf Zeichnung (c) angegeben ist. Falls der Aufkleber fehlen sollte, die Bohrlöcher markieren und anschließend von innen mit einem Ø12mm-Bohrer anbringen. Rechte und linke Seite der Befestigungsschrauben des Stoßfängers entfernen (siehe Zeichnung c).

MONTAGE

- Positionieren Sie die Anhängerkupplung [A] am Fahrzeug; die U-Profile der Anhängerkupplung können dabei in den linken und rechten Längsträger des Fahrzeugs geschoben werden.
- Bohren Sie Löcher [1] in die Trennwand (Ø12 mm). Die Löcher [2] auf 12 mm aufbohren.
- Bestücken Sie die Löcher [3] mit 4 Schrauben HM10x35, 4 Unterlegscheiben W10 und 2 Konterplatten [B].
- Bestücken Sie die Löcher [1] mit 4 Schrauben HM10x35, 4 Unterlegscheiben Ø25x10.5x4, 4 Unterlegscheiben W10 und 4 Muttern HM10.
- Bestücken Sie die Löcher [2] mit 4 Schrauben HM10x35, 4 Unterlegscheiben Z10, 4 Distanzteile [C], 4 Unterlegscheiben W10 und 4 Muttern HM10.
- Befestigen Sie die Kupplungskugel [K] an den Löchern [4] mit 2 Schrauben HM12x70, 2 Unterlegscheiben Z12 und 2 Muttern HM12. Befestigen Sie die Steckdosenplatte [D] mit 1 Schraube HM12x30, 1 Unterlegscheibe L12 und 1 Mutter HM12.
- Alle Schrauben mit nachstehendem Drehmoment anziehen:
- Ø10 Cl.8: 4.77daNm Ø12 Cl.8: 8.11daNm Ø12 Cl.10.9: 11.41daNm
- Stoßfänger, Rückleuchtelemente und Kunststoffpaneele wieder anbringen. Kontrollieren Sie nach den ersten 1000 Betriebskilometern die Schrauben auf festen Sitz.

[Norwegian]

MONTERINGSVEILEDNING 026021

FORBEREDELSE

- Fjern bakpanelet og sidepanelene (til venstre og høyre) av plast fra bagasjerommet.
- Demonter baklysmodulene. Demonter støtfangeren. Støtfangerens festepunkter befinner seg på følgende steder: Ved hjulbuene, mot skilleveggen i bagasjerommet, nederst mot skilleveggen og under baklysmodulene.
- Demonter støtfangerens dekkplater i metall på venstre og høyre side. Disse skal ikke brukes igjen (se foto).
- Sag gjennom støtfangerdelene slik det er vist på tegningene (a) og (b).
- Fjern etiketten som er angitt på tegning (c). Hvis etiketten mangler, må hullene først markeres for så å bores opp innenfra med et bor med diameter Ø12 mm. Fjern festeskruene på høyre- og venstre side av støtfangeren (se tegning c).

MONTERING

- Plasser hengerfestet [A] mot kjøretøyet; På denne måten kan hengerfestets U-profiler skyves inn på kjøretøyets langsgående understellsbjelker på venstre og høyre side.
- Bor hullene [1] (Ø12 mm) i skilleveggen. Bor opp hullene [2] til diameter 12 mm.
- Monter 4 skruer HM10x35, 4 planskiver W10 og 2 kontraplater [B] ved hullene [3].
- Monter 4 skruer HM10x35, 4 planskiver Ø25x10.5x4, 4 planskiver W10 og 4 muttere HM10 ved hullene [1].
- Monter 4 skruer HM10x35, 4 planskiver Z10, 4 mellomlegg [C], 4 planskiver W10, og 4 muttere HM10 ved hullene [2].
- Fest trekkulen [K] ved hullene [4] ved hjelp av 2 skruer HM12x70, 2 planskiver Z12 og 2 muttere HM12.
- Fest platen for stikkkontakten [D] med 1 skruer HM12x30, 1 planskive L12 og 1 mutter HM12.
- Trekk til alle skruene ifølge tiltrekkingsmomentene nedenfor:
- Ø 10 Cl.8: 4.77 daNm Ø 12 Cl.8: 8.11 daNm Ø 12 Cl.10.9: 11.41 daNm
- Monter støtfangeren, baklysmodulene og plastpanelene tilbake på plass igjen.
- Etter de første 1000 km kontrolleres om skruene fremdeles sitter godt fast.

INSTRUCCIONES DE MONTAJE 026021 [Spanish]

PREPARATIVOS

- Retirar el panel trasero sintético y los paneles laterales sintéticos (a la izquierda y a la derecha) del maletero.
- Desmontar el conjunto de pilotos traseros. Desmontar el parachoques. Los puntos de fijación del parachoques se encuentran en los siguientes sitios: en los pasos de ruedas, en el maletero contra la pared divisoria, contra la parte inferior de la pared divisoria y debajo de los pilotos traseros.
- Desmontar a la izquierda y a la derecha las plaquetas de recubrimiento metálicas del parachoques; ya no se utilizan (ver foto).
- Serrar las piezas del parachoques, tal y como está indicado en los dibujos (a) y (b).
- Quitar la pegatina indicada en el dibujo (c). Si falta la pegatina, los orificios deben ser marcados y después taladrados desde dentro con una broca de 12 mm. Retirar a la derecha y a la izquierda los pernos de fijación del parachoques (ver dibujo c).

MONTAJE

- Colocar el gancho de tiro [A] contra el vehículo; los perfiles en U del gancho de tiro pueden ser metidos en los largueros izquierdo y derecho del vehículo.
- Taladrar los orificios [1] en la pared divisoria (Ø12 mm). Agrandar los orificios [2] hasta 12 mm.
- Montar en los orificios [3] 4 pernos HM10x35, 4 aros planos W10 y 2 contrachapas [B].
- Montar en los orificios [1] 4 pernos HM10x35, 4 aros planos Ø25x10.5x4, 4 aros planos W10 y 4 tuercas HM10.
- Montar en los orificios [2] 4 pernos HM10x35, 4 aros planos Z10, 4 cuadritos de relleno [C], 4 aros planos W10, y 4 tuercas HM10.
- Fijar la bola de acoplamiento [K] en los orificios [4] por medio de 2 pernos HM12x70, 2 aros planos Z12 y 2 tuercas HM12.
- Fijar la placa del enchufe [D] por medio de 1 perno HM12x30, 1 aro plano L12 y 1 tuerca HM12.
- Enroscar después todos los pernos según los siguientes pares de apriete:
- Ø10 Cl.8: 4.77daNm Ø12 Cl.8: 8.11daNm Ø12 Cl.10.9:11.41daNm
- Montar de nuevo el parachoques, los pilotos traseros y los paneles sintéticos en su sitio.
- Comprobar el ajuste de los pernos después de los primeros 1000 km de uso.

MONTAGEVEJLEDNING 026021 [danish]

FORBEREDELSE

- Fjern bagpanelet og sidepanelerne af kunststof (til venstre og højre) fra bagagerummet.
- Afmonter baglygteenhederne. Afmonter kofangeren. Kofangerens fastgørelsespunkter befinder sig følgende steder: ved hjulkasserne, i bagagerummet mod mellemvæggen, nederst mod mellemvæggen og under baglygteenhederne.
- Afmonter i venstre og højre side kofangerens metaldækplader. Disse bortfalder (se foto).
- Sav de dele af kofangeren over, der er angivet på tegningerne (a) og (b).
- Fjern den mærkat, der er vist på tegningen (c). Hvis mærkaten mangler, skal hullerne markeres og derefter gennembøres indefra med et Ø12mm-bor. Fjern boltene i højre og venstre side af kofangeren (se tegning c).

MONTAGE

- Anbring trækkrogen [A] mod køretøjet. Trækkrogens U-profiler skydes herved ind i køretøjets venstre og højre længdevange.
- Bor hullerne [1] i mellemvæggen (Ø12 mm). Udbor hullerne [2] til 12 mm.
- Montér ved hullerne [3] 4 bolte HM10x35, 4 skiver W10 og 2 spændestykker [B].
- Montér ved hullerne [1] 4 bolte HM10x35, 4 skiver Ø25x10.5x4, 4 skiver W10 og 4 møtrikker HM10.
- Montér ved hullerne [2] 4 bolte HM10x35, 4 skiver Z10, 4 udfyldningsstykker [C], 4 skiver W10, og 4 møtrikker HM10.
- Fastgør koblingskuglen [K] ved hullerne [4] med 2 bolte HM12x70, 2 skiver Z12 og 2 møtrikker HM12.
- Fastgør stikdåsepladen [D] med 1 bolt HM12x30, 1 skive L12 og 1 møtrik HM12.
- Spænd alle bolte med nedenstående spændemomenter:
- Ø10 Cl.8: 4.77daNm Ø12 Cl.8: 8.11daNm Ø12 Cl.10.9:11.41daNm
- Genanbring kofangeren, baglygteenhederne og kunstofpanelerne.
- **Kontrollér efter de første 1000 km om boltene sidder godt fast.**

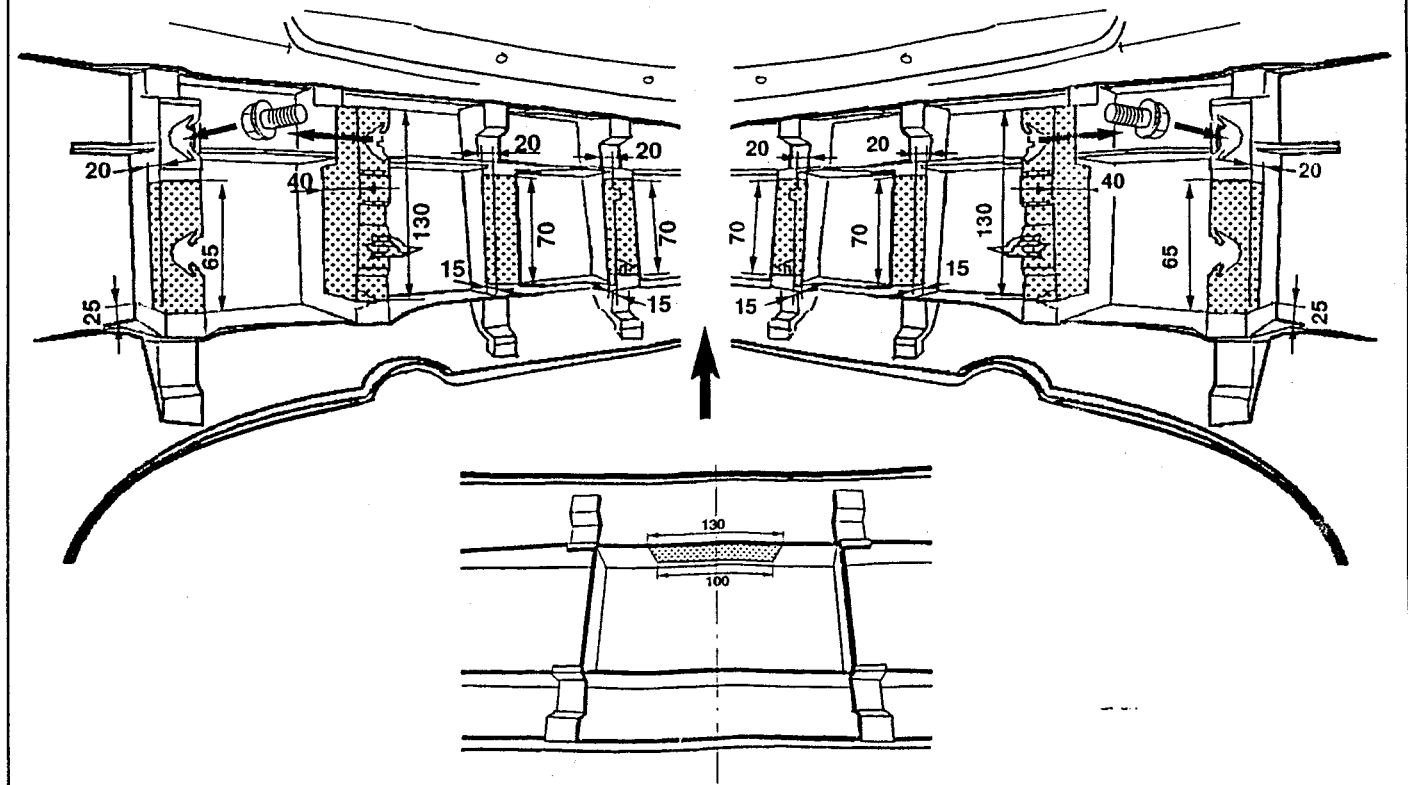
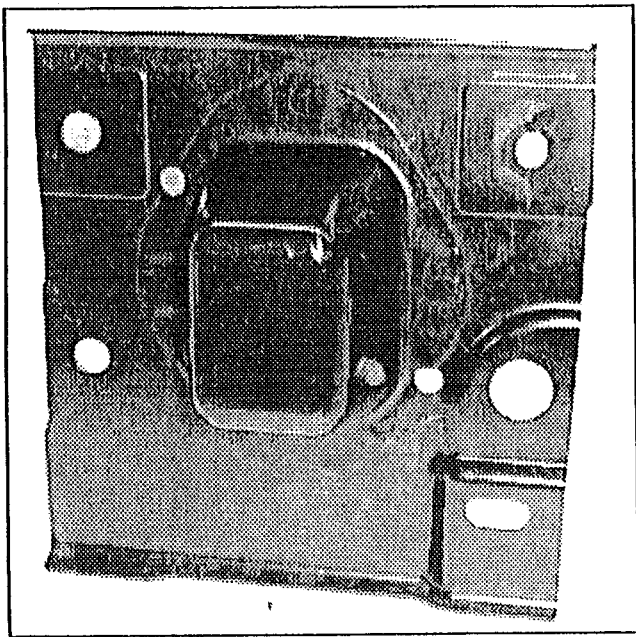

a.

