





<b>Montagehandleiding</b> <b>Fitting instruction</b> <b>Montageanleitung</b> <b>Description de montage</b> <b>Instrucciones de montaje</b> <b>Montagevejledning</b> <b>Monteringsveiledning</b> <b>Monteringshandleiding</b> <b>Asennusohje</b> <b>Návod k montáži</b>	<b>MAZDA Premacy</b>   <b>01/1999</b> →	 <b>EC 94/20</b>	 <b>1850 kg</b>	 <b>1600 kg</b>	 <b>75 kg</b>	<b>D</b> waarde value Wert valeur	<table border="1"> <tr> <td>NL</td> <td>D</td> <td>GB</td> <td>N</td> <td>SF</td> </tr> <tr> <td>F</td> <td>E</td> <td>DK</td> <td>S</td> <td>CZ</td> </tr> </table>	NL	D	GB	N	SF	F	E	DK	S	CZ
	NL	D	GB	N	SF												
F	E	DK	S	CZ													
<b>TYPE: 028461</b>	<b>e4 00-2166</b>	<b>1850 kg</b>	<b>1600 kg</b>	<b>75 kg</b>	<b>8,42 kN</b>	<b>(c) BOSAL21-06-2004</b>	<b>Issue02</b>										

Raadpleeg uw dealer voor de max. massa die uw wagen mag trekken.

Die maximale Anhängelast ihres Fahrzeuges können Sie im Fahrzeugschein oder im Benutzerhandbuch nachlesen.

For the max. trailer weight of your car please refer to the owner's manual or your car homologation documents.

Pour connaître le poids maxi remorquable pour votre voiture consulter la notice d'utilisation de votre voiture ou la carte grise.

Consulte a su distribuidor sobre el peso máximo que puede remolcar su vehículo.

Deres forhandler vil kunne oplyse Dem om den højst tilladte vægt efter Deres køretøj.



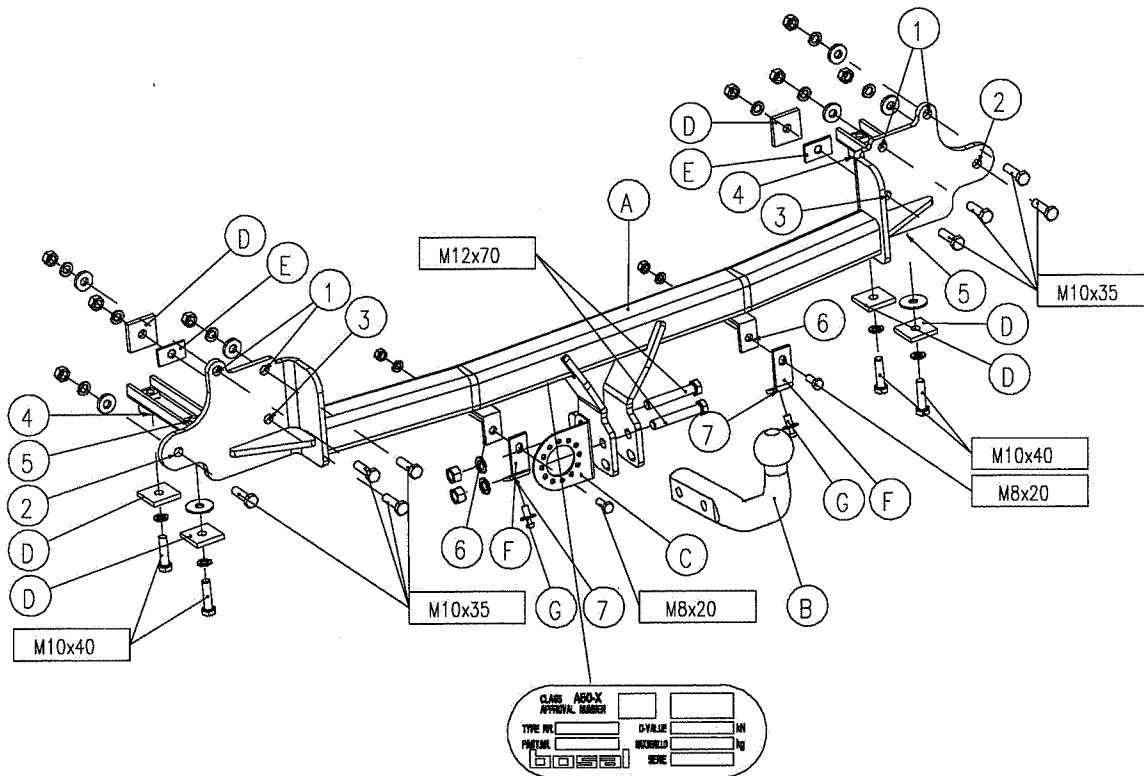

Ta kontakt med forhandleren angående den maksimale vekt som bilen kan trekke.

Se handboken eller registreringsbevis för max släpvagnsvikt för din bil.

Maximální přípustná hmotnost přívěsu pro Vaše vozidlo je uvedena v technickém průkazu nebo v uživatelské příručce.

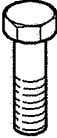

Meegeleverde onderdelen  
 Mitgelieferte Befestigungsteile  
 Provided parts  
 Matériel de fixation joint  
 Piezas incluidas  
 Medfølgende komponenter  
 vedlagt festemateriell  
 Medföljande komponenter  
 Dodané upevňovací díly

- |   |           |   |               |
|---|-----------|---|---------------|
|  | 2x M 8x20 |  | 2x M 8        |
|   | 2x M12x70 |   | 8x M10        |
|   | 4x M10x40 |   | 2x M12        |
|   | 8x M10x35 |   |               |
|  | 2x M 8    |  | 6x 25x10,5x4  |
|   | 12x M10   |   | 2x 35x10x2    |
|   | 2x M12    |  | 2x D=8 x L=14 |



## MONTAGEHANDLEIDING 028461

### MAZDA PREMACY 1999-2002:

#### VOORBEREIDING

- Verwijder het kunststof achterpaneel en de kunststof zijpanelen (links en rechts) uit de kofferbak. Verwijder de achterlichtunits en de bumper. De bevestigingspunten van de bumper bevinden zich bij de wielruimten, tegen de tussenwand in de kofferruimte, onderaan tegen de tussenwand en onder de achterlichtunits. Verwijder de bumper met twee personen.
- Demonteer aan de linker- en rechterzijde de metalen afdekplaatjes van de bumper; deze worden niet meer gebruikt (zie fig. 4). Zaag de onderdelen van de bumper door zoals aangegeven op afbeelding 1 en 2. Demonteer de twee hoeken van de bumper.
- Verwijder de sticker (zie afbeelding 3). Indien de sticker ontbreekt, dient de plaats te worden vastgesteld waar de gaten moeten komen en dienen de gaten vervolgens van binnenuit te worden geboord ( $\varnothing$  12 mm). Verwijder de bevestigingsbouten aan de linker- en rechterzijde van de bumper zoals aangegeven op afbeelding 1.

### MAZDA PREMACY 2002-:

#### VOORBEREIDING

- Verwijder het kunststof achterpaneel en de kunststof zijpanelen (links en rechts) uit de kofferbak. Verwijder de achterlichtunits en de bumper. De bevestigingspunten van de bumper bevinden zich bij de wielruimten, tegen de tussenwand in de kofferruimte, onderaan tegen de tussenwand en onder de achterlichtunits. Verwijder de bumper met twee personen.
- Demonteer aan de linker- en rechterzijde de metalen afdekplaatjes van de bumper; deze worden niet meer gebruikt (zie fig. 1). Zaag de onderdelen van de bumper door zoals aangegeven op afbeelding 2.

### MAZDA PREMACY MONTAGE:

1. Bevestig de trekhaak aan het voertuig; de U-profielen kunnen nu links en rechts in de chassisbalken worden geschoven. Boor de gaten "1" ( $\varnothing$  12 mm) in de tussenwand. Werk de gaten "3" op maat af ( $\varnothing$  12 mm). Smeer de randen van de geboorde gaten in met een roestwerend middel.
2. Monteer bij gaten "4" 2 bouten M10x40, 2 veerringen en contraplaatjes "D" en bij gaten "5" 2 bouten M10x40, 2 veerringen, contraplaatjes "D" en sluitringen ( $\varnothing$ 35x10,5x2).
3. Monteer bij gaten "1" 4 bouten M10x35, 4 borgringen ( $\varnothing$ 25x10,5x4), 4 veerringen en 4 moeren.
4. Monteer bij gaten "2" 2 bouten M10x35, 2 sluitringen ( $\varnothing$ 25x10,5x4), 2 veerringen en 2 moeren.
5. Monteer bij gaten "3" 2 bouten M10x35, 2 contraplaatjes "D", 2 contraplaatjes "E", 2 veerringen en 2 moeren.

### MAZDA PREMACY 2002-:

6. Positioneer de bumper en markeer de corresponderende gaten op het achterpaneel. Verwijder de bumper weer en boor de zojuist gemarkeerde gaten door op  $\varnothing$  9 mm.
  7. Monteer de bumper met behulp van de originele bouten en de meegeleverde kunststof schroeven "G". Monteer de achterlichtunits. Monteer de twee hoeken van de bumper en de panelen in de kofferbak.
  8. Monteer de bumpersteunen "F" t.p.v. de gaten "6" m.b.v. 2 bouten M8x20, 2 veerringen en 2 moeren.
- 
9. Bevestig de koppelingskogel "B" en de stekkerdoosplaat "C" met behulp van 2 bouten M12x70, 2 veerringen en 2 moeren.
  10. Zet de trekhaak vast. Hierbij de volgende aanhaalmomenten hanteren:  
M 8 - 23 Nm  
M10 - 46 Nm  
M12 - 79 Nm  
**Controleer na de eerste 1000 km bedrijf of de bouten nog stevig vastzitten.**
  11. Bosal kan niet aansprakelijk worden gesteld voor enig gebrek in het produkt zoals veroorzaakt door de schuld of door welk onoordeelkundig gebruik ook van de gebruiker of een persoon voor wie hij aansprakelijk is (art. 185, lid 2 N.B.W.).

## MOUNTING INSTRUCTIONS 028461

### MAZDA PREMACY 1999-2002:

#### PREPARATION

- Remove the plastic rear panel and the plastic side panels (right and left) from the boot. Remove the rear combination lights and the bumper. The attachment points of the bumper are located at the wheel arches, in the partition in the boot, at the bottom in the partition, and below the rear combination lights. Remove the bumper with the assistance of a second person.
- Remove the metal cover plates from the right- and left-hand sides of the bumper; they will not be required (see fig. 4). Saw through the bumper components as shown in Figures 1 and 2. Remove the two corners from the bumper.
- Remove the sticker (see Figure 3). If the sticker is missing, the position where the holes are to be made should be determined and the holes subsequently drilled from the inside ( $\varnothing$  12 mm). Remove the fixing bolts on the left- and right-hand sides of the bumper as shown in Figure 1.

### MAZDA PREMACY 2002-:

#### PREPARATION

- Remove the plastic rear panel and the plastic side panels (right and left) from the boot. Remove the rear combination lights and the bumper. The attachment points of the bumper are located at the wheel arches, in the partition in the boot, at the bottom in the partition, and below the rear combination lights. Remove the bumper with the assistance of a second person.
- Remove the metal cover plates from the right- and left-hand sides of the bumper; they will not be required (see fig. 1). Saw through the bumper components as shown in Figures 2.

### MAZDA PREMACY MOUNTING :

1. Attach the towbar on the vehicle; the channel sections can now be pushed in the chassis beams on the left- and right-hand sides. Drill holes [1] ( $\varnothing$  12 mm) in the partition. Drill out holes "3" to 12 mm. Coat the edges of the drilled holes with a rust preventative.
2. At holes "4" mount 2 bolts M10x40, 2 spring washers and counter plates "D", and at holes "5" mount bolts M10x40, 2 spring washers, counter plates "D" and washers ( $\varnothing$ 35x10.5x2).
3. At holes "1" mount 4 bolts M10x35, 4 lock washers ( $\varnothing$ 25x10.5), 4 spring washers and 4 nuts.
4. At holes "2" mount 2 bolts M10x35, 2 washers ( $\varnothing$ 25x10.5x4), 2 spring washers and 2 nuts.
5. At holes "3" mount 2 bolts M10x35, 2 counter plates "D", 2 counter plates "E", 2 spring washers and 2 nuts.

### MAZDA PREMACY 2002-:

6. Position the bumper and mark the corresponding holes on the rear panel. Remove the bumper again and drill the holes just marked through to  $\varnothing$  9mm.
  7. Mount the bumper with the original bolts and the provided synthetic screws "G". Mount the rear combination lights. Mount the two corners of the bumper and the panels in the boot.
  8. Mount the bumper supports "F" at the holes "6" using 2 M8x20 bolts, 2 spring washers and 2 nuts.
- 
9. Attach the coupling ball "B" and the electrical-socket plate "C" with two bolts M12x70, 2 spring washers and 2 nuts.
  10. Secure the towbar using a torque-wrench. Torque the bolts as follows:  
M 8 - 23 Nm  
M10 - 46 Nm  
M12 - 79 Nm  
**The tightness of the bolts should be checked after the first 1000 km of towing**
  11. Bosal cannot be held responsible for any defects in the product caused by fault or by any injudicious use whatever of the user or a person he is liable for. (sect. 185, art. 2 N.B.W.)

## MONTAGEANLEITUNG 028461

### MAZDA PREMACY 1999-2002:

#### VORBEREITUNG

- Entfernen Sie die Kunststoffrückwand und die Kunststoffseitenwände (links und rechts) aus dem Kofferraum. Entfernen Sie weiterhin die Rücklichter und die Stoßstange. Die Befestigung für die Stoßstange befindet sich in der Trennwand im Kofferraum direkt bei den Radkästen, und zwar im unteren Teil der Trennwand und noch unterhalb der Rücklichter. Die Stoßstange sollte von zwei Personen entfernt werden.
- Entfernen Sie die Metallabdeckplatten auf der linken und rechten Seite der Stoßstange. Die Platten werden nicht mehr benötigt (siehe Fig.4). Sägen Sie die Bauteile der Stoßstange wie auf Abbildung 1 und 2 angegeben durch. Entfernen Sie die beiden Ecken der Stoßstange.
- Entfernen Sie nun den Aufkleber (Siehe Abbildung 3). Sollte der Aufkleber nicht vorhanden sein, müssen Sie zunächst die richtige Position bestimmen, an denen die Löcher zu bohren sind. Anschließend die Löcher von der Innenseite her hineinbohren (Ø 12mm). Entfernen Sie schließlich die Befestigungsschrauben auf der linken und rechten Seite der Stoßstange, wie auf Abbildung 1 angegeben.

### MAZDA PREMACY 2002-:

#### VORBEREITUNG

- Entfernen Sie die Kunststoffrückwand und die Kunststoffseitenwände (links und rechts) aus dem Kofferraum. Entfernen Sie weiterhin die Rücklichter und die Stoßstange. Die Befestigung für die Stoßstange befindet sich in der Trennwand im Kofferraum direkt bei den Radkästen, und zwar im unteren Teil der Trennwand und noch unterhalb der Rücklichter. Die Stoßstange sollte von zwei Personen entfernt werden.
- Entfernen Sie die Metallabdeckplatten auf der linken und rechten Seite der Stoßstange. Die Platten werden nicht mehr benötigt (siehe Fig.1). Sägen Sie die Bauteile der Stoßstange wie auf Abbildung 2 angegeben durch.

### MAZDA PREMACY MONTAGE:

1. Befestigen Sie die Anhängerkupplung am Fahrzeug. Schieben Sie die U-Profile jetzt links und rechts in den Fahrzeugträger. Bohren Sie die Löcher "1" (Ø 12 mm) in die Trennwand. Die Löcher "3" sollten so nachgearbeitet werden, dass der Durchmesser exakt 12mm beträgt. Schmieren Sie die Ränder der gebohrten Löcher mit einem Rostschutzmittel ein.
2. Befestigen Sie 2 Schrauben M10x40, 2 Federringe und Kontraplatten "D" in den Löchern "4" sowie 2 Schrauben M10x40, 2 Federringe, Kontraplatten "D" und Unterlegscheibe (Ø35x10.5x2) in den Löchern "5".
3. Befestigen Sie 4 Schrauben M10x35, 4 Sicherungsringe (Ø25x10.5), 4 Federringe und 4 Muttern in den Löchern "1".
4. Befestigen Sie 2 Schrauben M10x35, 2 Unterlegscheibe (Ø25x10.5x4), 2 Federringe und 2 Schrauben in den Löchern "2".
5. Befestigen Sie 2 Schrauben M10x35, 2 Kontraplatten "D", 2 Kontraplatten "E", 2 Federringe und 2 Muttern in den Löchern "3".

### MAZDA PREMACY 2002-:

6. Bringen Sie die Stoßstange in die richtige Position und markieren Sie die entsprechenden Löcher an der Rückwand. Entfernen Sie die Stoßstange dann wieder und bohren Sie die markierten Löcher mit einem Durchmesser von Ø 9mm.
  7. Befestigen Sie die Stoßstange mit Hilfe der dazugehörigen Schrauben und mitgelieferten Kunststoff Schrauben "G". Dann auch die Rücklichter wieder befestigen. Schließlich auch die Ecken der Stoßstange und die entnommenen Wände wieder im Kofferraum anbringen.
  8. Die Stoßfängerstützen "F" mit 2 Schrauben M8x20, Federringe und Muttern an die Löcher "6" montieren.
- 
9. Befestigen Sie die Kupplungskugel "B" und die Steckdosenplatte mit Hilfe von 2 Schrauben M12x70, 2 Federringe und 2 Muttern.
  10. Die Anhängervorrichtung ausrichten und alle Schrauben mit folgenden Drehmomenten anziehen:  
M 8 - 23 Nm      M10 - 46 Nm      M12 - 79 Nm
- Kontrollieren Sie nach den ersten 1000 Betriebskilometern die Schrauben auf festen Sitz.**
11. Für einen Mangel am Produkt, der durch den Fahrzeughalter oder eine andere Person aufgrund unsachgemäßer Benutzung verursacht wurde, übernimmt Bosal keine Haftung. (art. 185 lid 2 N.B.W.)

## INSTRUCCIONES DE MONTAJE 028461

### MAZDA PREMACY 1999-2002:

#### PREPARATIVOS

- Retirar el panel trasero sintético y los paneles laterales sintéticos (a la izquierda y a la derecha) del maletero. Retirar el conjunto de pilotos traseros y el parachoques. Los puntos de fijación del parachoques se encuentran en los siguientes sitios: en los pases de ruedas, en el maletero contra la pared divisoria, contra la parte inferior de la pared divisoria y debajo de los pilotos traseros. Retirar el parachoques; se necesitan dos personas para hacerlo.
- Desmontar a la izquierda y a la derecha las plaquetas de recubrimiento metálicas del parachoques; ya no se utilizan (ver fig.4). Serrar las piezas del parachoques, tal y como está indicado en las figuras 1 y 2. Desmontar las dos curvas angulares del parachoques.
- Quitar la pegatina indicada en la figura 3. Si falta la pegatina, los orificios deben ser marcados y después taladrados desde dentro (Ø 12mm). Retirar a la derecha y a la izquierda del parachoques los pernos de fijación tal y como está indicado en la figura 1.

### MAZDA PREMACY 2002-:

#### PREPARATIVOS

- Retirar el panel trasero sintético y los paneles laterales sintéticos (a la izquierda y a la derecha) del maletero. Retirar el conjunto de pilotos traseros y el parachoques. Los puntos de fijación del parachoques se encuentran en los siguientes sitios: en los pases de ruedas, en el maletero contra la pared divisoria, contra la parte inferior de la pared divisoria y debajo de los pilotos traseros. Retirar el parachoques; se necesitan dos personas para hacerlo.
- Desmontar a la izquierda y a la derecha las plaquetas de recubrimiento metálicas del parachoques; ya no se utilizan (ver fig.1). Serrar las piezas del parachoques, tal y como está indicado en las figuras 2.

### MAZDA PREMACY MONTAJE:

1. Colocar el gancho de tiro contra el vehículo; los perfiles en U pueden ser metidos en los largueros izquierdo y derecho del vehículo. Taladrar los orificios "1" (Ø12 mm) en la pared divisoria. Agrandar los orificios "3" hasta un diámetro de 12 mm. Tratar los bordes de los orificios taladrados con un antioxidante.
2. Montar en los orificios "4" 2 pernos M10x40, 2 arandelas grower y contrachapas "D" y en los orificios "5" 2 pernos M10x40, 2 arandelas grower, contrachapas "D" y arandelas (Ø35x10.5x2).
3. Montar en los orificios "1" 4 pernos M10x35, 4 arandelas de seguridad (Ø25x10.5), 4 arandelas grower y 4 tuercas.
4. Montar en los orificios "2" 2 pernos M10x35, 2 arandelas (Ø25x10.5x4), 2 arandelas grower y 2 pernos.
5. Montar en los orificios "3" 2 pernos M10x35, 2 contrachapas "D", 2 contrachapas "E", 2 arandelas grower y 2 tuercas.

### MAZDA PREMACY 2002-:

6. Posicionar el parachoques y marcar los orificios en el panel trasero. Desmontar de nuevo el parachoques y taladrar los orificios recién trazados con un diámetro de 9 mm.
  7. Montar el parachoques con los pernos originales y los tornillos sintéticos "G" incluidos. Montar los conjuntos de pilotos traseros. Montar las dos curvas angulares del parachoques y los paneles en el maletero.
  8. Montar los soportes de parachoques "F" en los orificios "6" por medio de 2 pernos M8x20, 2 aros elásticos y 2 tuercas.
- 
9. Fijar la bola de acoplamiento "B" y la placa del enchufe "C" con 2 pernos M12x70, 2 aros elásticos y 2 tuercas.
  10. Fijar el gancho de remolque. Atenerse aquí a los siguientes pares de apriete:  
M 8 - 23 Nm  
M10 - 46 Nm  
M12 - 79 Nm
- Comprobar el ajuste de los pernos después los primeros 1000 km de uso**
11. Bosal no asume responsabilidad de ningún tipo por defectos en el producto causados por o debidos a un uso imprudente, tanto por parte del usuario como de cualquier persona bajo su responsabilidad (art. 185, párrafo 2 N.B.W. (Código Civil Holandés))

## INSTRUCTIONS DE MONTAGE 028461

### MAZDA PREMACY 1999-2002:

#### PREPARATION

- Déposer le panneau arrière et les panneaux latéraux en plastique à gauche et à droite dans le coffre. Déposer les feux arrière et le pare-chocs. Les points de fixation du pare-chocs se trouvent à l'endroit des logements des roues, dans le coffre contre le panneau de liaison, dessous contre le panneau de liaison et sous les feux arrière. Retirer le pare-chocs à deux.
- Démonter à droite et à gauche les plaques de couverture métalliques du pare-chocs, celles-ci seront supprimées (voir fig. 4). Scier les parties du pare-chocs comme indiqué sur les figures 1 et 2. Déposer les deux angles du pare-chocs.
- Oter l'autocollant (voir figure 3). Si l'autocollant est absent, il faut tracer et percer ces trous de l'intérieur (Ø 12 mm). Déplacer les boulons de fixation du pare-chocs situés à gauche et à droite, comme indiqué sur la figure 1.

### MAZDA PREMACY 2002-:

#### PREPARATION

- Déposer le panneau arrière et les panneaux latéraux en plastique à gauche et à droite dans le coffre. Déposer les feux arrière et le pare-chocs. Les points de fixation du pare-chocs se trouvent à l'endroit des logements des roues, dans le coffre contre le panneau de liaison, dessous contre le panneau de liaison et sous les feux arrière. Retirer le pare-chocs à deux.
- Démonter à droite et à gauche les plaques de couverture métalliques du pare-chocs, celles-ci seront supprimées (voir fig. 1). Scier les parties du pare-chocs comme indiqué sur la figure 2.

### MAZDA PREMACY MONTAGE:

1. Positionner l'attelage sur le véhicule; les profilés en U viennent se glisser dans les longerons du châssis à gauche et à droite. Percer les trous "1" (Ø12mm) à travers le panneau de cloison. Aléser les trous "3" jusqu'à Ø12mm. Enduire les bords des trous percés avec un apprêt antirouille.
2. Monter à l'emplacement des trous "4" 2 vis M10x40, 2 rondelles grower et les contre-pièces "D" et à l'emplacement des trous "5" 2 vis M10x40, 2 rondelles grower, les contre-pièces "D" et les rondelles (Ø35x10.5x2).
3. Monter à l'emplacement des trous "1", 4 vis M10x35, 4 rondelles de blocage (Ø25x10.5x4), 4 rondelles grower et 4 écrous.
4. Monter à l'emplacement des trous "2", 2 vis M10x35, 2 rondelles (Ø25x10.5x4), 2 rondelles grower et 2 écrous.
5. Monter à l'emplacement des trous "3", 2 vis M10x35, 2 contre-plaques "D", 2 contre-plaques "E", 2 rondelles grower et 2 écrous.

### MAZDA PREMACY 2002-:

6. Poser le pare-chocs et marquer les trous correspondants sur la paroi arrière. Déposer le pare-chocs et percer les trous venant d'être marqué au diamètre 9 mm.
  7. Remettre le pare-chocs à l'aide des boulons d'origine et des vis synthétique fournis. Remettre les feux arrière. Remettre les deux angles du pare-chocs et les panneaux dans le coffre.
  8. Monter les supports du pare-chocs "F" au niveau des trous "6" à l'aide des 2 boulons M8x20, des rondelles grower et des écrous.
- 
9. Fixer le rotule "B" et le support prise "C" à l'aide de 2 vis M12x70, 2 rondelles grower et 2 écrous.
  10. Fixer l'attelage. Bloquer l'ensemble de la boulonnerie aux couples de serrage suivants:  
M 8 - 23 Nm  
M10 - 46 Nm  
M12 - 79 Nm
- Vérifier le serrage de toute la visserie après les 1000 premiers kilomètres de traction**
11. Bosal décline toute responsabilité concernant des défauts éventuels de cet attelage qui seraient causés par une mauvaise utilisation. Seul l'utilisateur est responsable.

## MONTAGEVEJLEDNING 028461

### MAZDA PREMACY 1999-2002:

#### FORBEREDELSE

- Fjern bagpanelet og plastic-sidepanelerne (højre og venstre) fra bagagerummet. Fjern baglygteenhederne og kofangeren. Fastgørelsespunkterne på kofangeren er placeret i nærheden af hjulrummene, mod mellemvæggen i bagagerummet, nederst mod mellemvæggen og under baglygteenhederne. Fjern kofangeren med hjælp fra en anden person.
- Afmonter kofangerens afdækningsplader af metal i højre og venstre side; disse skal ikke bruges mere (se fig. 4). Sav kofangerens dele igennem som vist i figur 1 og 2. Afmonter de to hjørner fra kofangeren.
- Fjern klistermærket (se figur 3). Hvis klistermærket mangler, skal man afmærke de steder, hvor hullerne skal bores, og de skal derefter bores fra indersiden (Ø12mm). Fjern fastgørelseskruerne fra kofangerens venstre og højre side som vist i figur 1.

### MAZDA PREMACY 2002-:

#### FORBEREDELSE

- Fjern bagpanelet og plastic-sidepanelerne (højre og venstre) fra bagagerummet. Fjern baglygteenhederne og kofangeren. Fastgørelsespunkterne på kofangeren er placeret i nærheden af hjulrummene, mod mellemvæggen i bagagerummet, nederst mod mellemvæggen og under baglygteenhederne. Fjern kofangeren med hjælp fra en anden person.
- Afmonter kofangerens afdækningsplader af metal i højre og venstre side; disse skal ikke bruges mere (se fig. 1). Sav kofangerens dele igennem som vist i figur 2.

### MAZDA PREMACY MONTAGE:

1. Monter trækkrogen på køretøjet; U-profilerne kan nu skubbes ind i chassissets bjælker på venstre og højre side. Bor hullerne "1" (Ø12 mm) i mellemvæggen. Fil hullerne "3" op til nøjagtig størrelse (Ø12mm). Smør kanterne af de borede huller med et antikorrosivt middel.
2. Monter i hullerne "4" 2 bolte M10x40, 2 fjederskiver og kontraplader "D" og i hullerne "5" 2 bolte M10x40, 2 fjederskiver, kontraplader "D" og låseskiver (Ø35x10.5x2).
3. Monter i hullerne "1" 4 bolte M10x35, 4 låseringe (Ø25x10.5), 4 fjederskiver og 4 møtrikker.
4. Monter i hullerne "2" 2 bolte M10x35, 2 låseringe (Ø25x10.5x4), 2 fjederskiver og 2 bolte.
5. Monter i hullerne "3" 2 bolte M10x35, 2 kontraplader [D], 2 kontraplader [E], 2 fjederskiver og 2 møtrikker.

### MAZDA PREMACY 2002-:

6. Anbring kofangeren og afmærk de tilsvarende huller på bagpanelet. Fjern kofangeren igen og bor de afmærkede huller med en diameter på Ø 9mm.
  7. Monter kofangeren vha. de originale bolte og de medleverede kunststofskruer "G". Monter baglysenhederne. Monter de to vinkler fra kofangeren og panelerne i bagagerummet.
  8. Monter kofangerbeslagene "F" ved hullerne "6" vha. 2 bolte M8x20, 2 fjederskiver og 2 møtrikker.
- 
9. Monter trækkuglen "B" og stikdåsepladen "C" ved hjælp af 2 bolte M12x70, 2 fjederskiver og 2 møtrikker.
  10. Fastgør trækkrogen. Følgende momenter skal iagttages:  
M 8 - 23 Nm  
M10 - 46 Nm  
M12 - 79 Nm  
Det er nødvendigt at efterspænde møtrikkerne efter ca. 1000 km.
  11. Bosal kan ikke gøres ansvarlig for mangler ved produktet, der er opstået som følge af skyld eller ukyndig anvendelse af brugeren eller en person, som han er ansvarlig for (§ 185, stk. 2 N.B.W. (hollandsk privatret)).

## MONTASJEVEILEDNING 028461

### MAZDA PREMACY 1999-2002:

#### **FORBEREDELSE**

- Fjern det bakre panelet av kunststoff og sidepanelene av kunststoff (til høyre og venstre) fra bagasjerommet. Fjern baklysenhetene og støtfangeren. Festepunktene til støtfangeren befinner seg ved hjulrommene, mot skilleveggen i bagasjerommet, under mot skilleveggen og under baklysenhetene. Fjern støtfangeren med to personer.
- Demonter støtfanger-dekkplatene av metall på høyre og venstre side. Disse er nå overflødige (se fig. 4). Sag gjennom delene av støtfangeren som angitt på illustrasjon 1 og 2. Demonter de to hjørnene på støtfangeren.
- Fjern klistremerket (se illustrasjon 3). Hvis dette ikke er til stede, må man finne ut hvor hullene må komme og må deretter hullene bores ut innenfra (Ø12mm). Fjern festeboltene på høyre og venstre side av støtfangeren som angitt på illustrasjon 1.

### MAZDA PREMACY 2002-:

#### **FORBEREDELSE**

- Fjern det bakre panelet av kunststoff og sidepanelene av kunststoff (til høyre og venstre) fra bagasjerommet. Fjern baklysenhetene og støtfangeren. Festepunktene til støtfangeren befinner seg ved hjulrommene, mot skilleveggen i bagasjerommet, under mot skilleveggen og under baklysenhetene. Fjern støtfangeren med to personer.
- Demonter støtfanger-dekkplatene av metall på høyre og venstre side. Disse er nå overflødige (se fig. 1). Sag gjennom delene av støtfangeren som angitt på illustrasjon 2.

### MAZDA PREMACY MONTERING

1. Fest tilhengerfestet til kjøretøyet. U-profilene kan nå skyves inn i chassibjelkene på høyre og venstre side. Bor hullene "1" (Ø12mm) i skilleveggen. Gjør ferdig hullene "3" (Ø12mm). Smør kantene på de borede hullene inn med et anti-rust middel.
2. Monter 2 bolter M10x40, 2 Grower-planskiver og spennstykker "D" ved hullene "4" og 2 bolter M10x40, 2 Grower-planskiver, spennstykker "D" og planskiver (Ø35x10.5x2) ved hullene "5".
3. Monter 4 bolter M10x35, 4 låseringer (Ø25x10.5), 4 Grower-planskiver og 4 muttrer ved hullene "1".
4. Monter 2 bolter M10x35, 2 planskiver (Ø25x10.5x4), 2 Grower-planskiver og 2 bolter ved hullene "2".
5. Monter 2 bolter M10x35, 2 spennstykker "D", 2 spennstykker "E", 2 Grower-planskiver og 2 muttrer ved hullene "3".

### MAZDA PREMACY 2002-:

6. Sett støtfangeren på plass og marker de tilsvarende hullene på det bakre panelet. Fjern støtfangeren igjen og bor ut hullene som akkurat er blitt markert til Ø9mm.
  7. Monter støtfangeren ved hjelp av de originale skruene og plastskruene "G", som følger med. Monter baklyktmodulene. Monter de to hjørnene av støtfangeren og panelene i bagasjerommet.
  8. Monter støtfangerstøttene "F" ved hullene "6" ved hjelp av 2 skruer M8 x 20, 2 fjærskiver og 2 muttre.
- 
9. Fest koplingskulan "B" og stikkkontaktplaten "C" ved hjelp av 2 bolter M12x70, 2 Grower-planskiver og 2 muttrer.
  10. Fest tilhengerfestet. Bruk i den forbindelse følgende tilstrammingsmomenter:  
M 8 -23 Nm  
M10 - 46 Nm  
M12 - 79 Nm  
**Kontroller etter de første 1000 km at boltene fortsatt sitter godt fast.**
  11. Bosal kan ikke stilles ansvarlig for noen mangel ved produktet som kan forårsakes av skjodesløs eller ukyndig bruk. Ansvar er brukerens eget (paragraf 185, ledd 2 i den nederlandske sivilrettslige lovboken).

## MONTERINGSHANDLEDNING 028461

### MAZDA PREMACY 1999-2002:

#### **FÖRBEREDELSE**

- Avlägsna sidopanelerna av plast (höger och vänster) och den bakre plastpanelen ur bagageutrymmet. Avlägsna bakjusinsatserna och stötfångaren. Stötfångarens fästpunkter befinner sig vid hjulhusen, mot mellanvägen i bagageutrymmet, undertill mot mellanväggen och under bakljusinsatserna. Det krävs två personer för att avlägsna stötfångaren.
- Demontera stötfångarens täckplåtar av metall både på höger och vänster sida; de kommer inte att användas igen (se fig.4). Såga igenom de delar i stötfångaren som anges i figur 1 och 2. Demontera stötfångarens två hörn.
- Avlägsna dekalen (se figur 3). Om det inte finns någon dekal måste du avgöra platsen där hålen ska borras och sedan borra upp dem inifrån (Ø12mm). Avlägsna fästbultarna på höger och vänster sida om stötfångaren enligt beskrivningen i figur 1.

### MAZDA PREMACY 2002-:

#### **FÖRBEREDELSE**

- Avlägsna sidopanelerna av plast (höger och vänster) och den bakre plastpanelen ur bagageutrymmet. Avlägsna bakjusinsatserna och stötfångaren. Stötfångarens fästpunkter befinner sig vid hjulhusen, mot mellanvägen i bagageutrymmet, undertill mot mellanväggen och under bakljusinsatserna. Det krävs två personer för att avlägsna stötfångaren.
- Demontera stötfångarens täckplåtar av metall både på höger och vänster sida; de kommer inte att användas igen (se fig.1). Såga igenom de delar i stötfångaren som anges i figur 2.

### MAZDA PREMACY MONTERING:

1. Fäst dragkoken vid fordonet; det är nu möjligt att skjuta in U-profilerna i chassibalkarna på höger och vänster sida. Borra hålen (1) (Ø12mm) i mellanväggen. Borra upp hålen (3) till rätt mått (Ø12mm). Smörj in kanterna i de borrade hålen med rostskyddsmedel.
2. Monter 2 bultar M10x40, 2 Grower-brickor och motplattor (D) i hålen [4] och 2 bultar M10x40, 2 Grower-brickor, motplattor (D) och brickor (Ø35x10.5x2) vid hålen (5).
3. Monter 4 bultar M10x35, 4 låsringar (Ø25x10.5), 4 Grower-brickor och 4 muttrar i hålen (1).
4. Monter 2 bultar M10x35, 2 brickor (Ø25x10.5x4), 2 Grower-brickor och 2 bultar i hålen (2).
5. Monter 2 bultar M10x35, 2 motplattor (D), 2 motplattor (E), 2 Grower-brickor och 2 muttrar i hålen (3).

### MAZDA PREMACY 2002-:

6. Placera stötfångaren i rätt position och markera hålen på karossens bakre del. Avlägsna stötfångaren igen och borra upp de hål som just markerats till Ø9mm.
  7. Monter stötfångaren med hjälp av originalskruvar och bifogade plastskruvar "G". Monter bakjusmodulerna. Monter stötfångarens två hörn och panelerna i bagageutrymmet.
  8. Monter stötfångarstagen "F" i hålen "6" med 2 skruvar (M8x20), 2 fjäderbrickor och 2 muttrar.
- 
9. Fäst de dragkulan (B) och stikkkontaktplattan (C) med hjälp av 2 bultar M12x70, 2 Grower-brickor och 2 muttrar.
  10. Monter dragkroken. Spänn med momentnyckel enligt följande:  
M 8 - 23 Nm  
M10 - 46 Nm  
M12 - 79 Nm  
**Kontrollera att bultarna fortfarande är ordentligt åtdragna när dragkoken använts 1000 km.**
  11. Bosal kan inte ställas till ansvar för fel på produkten som orsakats av användaren eller genom omdömeslöst bruk av produkten av användaren eller en person som han bär ansvar för (art. 185, paragraf 2 i den nederländska civilrättsbalken).

## ASENNUSOHJE 028461

### MAZDA PREMACY 1999-2002:

#### **VALMISTELU**

- Irrota tavaratilasta muovinen takapaneeli ja muoviset sivupaneelit (vasemmalla ja oikealla). Irrota takavalot ja puskuri. Puskurin kiinnityskohdat ovat pyörätilassa, tavaratilassa väliseinää vasten, alla väliseinää vasten ja takavalojen alla. Puskurin irrottamiseen tarvitaan kaksi henkilöä.
- Irrota puskurin metalliset peitelevyt vasemmalla ja oikealla; niitä ei enää tarvita (katso fig.4). Sahaa puskurin osat, kuten kuvissa 1 ja 2 näkyy. Irrota puskurin kaksi kulmaa.
- Poista tarra (katso kuvaa 3). Mikäli tarraa ei ole, on määriteltävä paikka, johon reiät tulevat ja ne on porattava sisältä päin (halkaisija 12 mm). Irrota kiinnityspultit puskurin vasemmalta ja oikealta puolelta kuvan 1 osoittamalla tavalla.

### MAZDA PREMACY 2002-:

#### **VALMISTELU**

- Irrota tavaratilasta muovinen takapaneeli ja muoviset sivupaneelit (vasemmalla ja oikealla). Irrota takavalot ja puskuri. Puskurin kiinnityskohdat ovat pyörätilassa, tavaratilassa väliseinää vasten, alla väliseinää vasten ja takavalojen alla. Puskurin irrottamiseen tarvitaan kaksi henkilöä.
- Irrota puskurin metalliset peitelevyt vasemmalla ja oikealla; niitä ei enää tarvita (katso fig.1). Sahaa puskurin osat, kuten kuvissa 2 näkyy.

### MAZDA PREMACY ASENNUS

1. Kiinnitä vetokoukku ajoneuvoon; U-profiilit voidaan työntää nyt vasemmalle ja oikealla alustan palkkeihin. Poraa reiät "1" (halkaisija 12 mm) väliseinään. Viimeistelet reiät "3" koon mukaan (halkaisija 12 mm). Voitele porattujen reikien reunat ruosteestoaineella.
2. Asenna reikiin "4" kaksi pulttia M10x40, kaksi jousirengasta ja vastalevyt "D" ja reikiin "5" kaksi pulttia M10x40, kaksi jousirengasta, vastalevyt "D" ja tiivisterenkaat (Ø35x10,5x2).
3. Asenna reikiin "1" neljä pulttia M10x35, neljä pidätysrengasta (Ø25x10,5x4), neljä jousirengasta ja neljä mutteria.
4. Asenna reikiin "2" kaksi pulttia M10x35, kaksi tiivisterengasta (Ø25x10,5x4), kaksi jousirengasta ja kaksi mutteria.
5. Asenna reikiin "3" kaksi pulttia M10x35, kaksi vastalevyä "D", kaksi vastalevyä "E", kaksi jousirengasta ja kaksi mutteria.

### MAZDA PREMACY 2002-:

6. Aseta puskuri oikeaan paikkaan ja merkitse vastaavat reiät takapaneeliin. Poista puskuri taas ja poraa merkitsemäsi reiät siten, että niiden halkaisija on 9 mm.
  7. Kiinnitä puskuri alkuperäisillä pulteilla ja mukana toimitetuilla muoviruuveilla "G". Kiinnitä takavalot. Kiinnitä puskurin kaksi kulmaa ja tavaratilan paneelit.
  8. Kiinnitä puskurin tuet "F" reikiin "6" kahdella pultilla M8x20, kahdella jousirenkaalla ja kahdella mutterilla.
- 
9. Kiinnitä kuula "B" ja pistorasialevy "C" kahdella pultilla M12x70, kahdella jousirenkaalla ja kahdella mutterilla.
  10. Kiristä seuraaviin momentteihin:  
M 8 - 23 Nm  
M10 - 46 Nm  
M12 - 79 Nm  
**Tuhannen kilometrin jälkeen kiristys tarkistettava.**
  11. Bosalia ei voida pitää vastuullisena aine- tai henkilövahingoista, jotka johtuvat väärästä asennuksesta tai väärästä käytöstä (artikla 185 kohta 2 NBW).

## 028461 NÁVOD K MONTÁŽI

### MAZDA PREMACY 1999 – 2002:

#### **PŘÍPRAVA**

- Odmontovat plastový zadní panel a plastové postranní panely (pravý a levý) ze zavazadlového prostoru. Odmontovat zadní kombinovaná světla a nárazník. Upevňovací body nárazníku jsou umístěny ve výklencích kol, v přepážce zavazadlového prostoru a níže u zadních kombinovaných světel. Nárazník demontujte za pomoci druhé osoby.
- Odmontovat kovové krycí desky z levé a pravé strany nárazníku, ty již nebudou dále požadovány (viz obr.4). Uříznout části nárazníku, jak je znázorněno na obrázcích 1 a 2. Odmontovat dva rohy z nárazníku.
- Odstranit cedulku (viz obrázek 3). Jestliže cedulka chybí, je nutné určit místo, kde budou otvory vyvrtány, a vyvrtat je zevnitř (průměr 12 mm). Odstranit pevné body na levé a pravé straně nárazníku, jak ukazuje obrázek 1.

### MAZDA PREMACY 2002-:

#### **PŘÍPRAVA**

- Odmontovat plastový zadní panel a plastové postranní panely (pravý a levý) ze zavazadlového prostoru. Odmontovat zadní kombinovaná světla a nárazník. Upevňovací body nárazníku jsou umístěny ve výklencích kol, v přepážce zavazadlového prostoru a níže u zadních kombinovaných světel. Nárazník demontujte za pomoci druhé osoby.
- Odmontovat kovové krycí desky z levé a pravé strany nárazníku, ty již nebudou dále požadovány (viz obr.1). Uříznout části nárazníku, jak je znázorněno na obrázku 2.

### MAZDA PREMACY MONTÁŽ:

1. Příklad tažné zařízení na vozidlo prohlubně mohou být zatlačeny v nosících podvozku na levé a pravé straně. V přepážce vyvrtat otvory „1“ o průměru 12 mm. Vyvrtat zvenku otvory „3“ do průměru 12 mm. Potřít hrany vyvrtaných otvorů antikoročním nátěrem.
2. V otvorech „4“ přišroubovat dva šrouby M10x40, dvě pružné podložky a protidestičky „D“ a v otvorech „5“ přišroubovat šrouby M10x40, dvě pružné podložky, protidestičky a podložky o průměru 35x10,5x2.
3. Do otvorů „1“ připevnit čtyři šrouby M10x35, čtyři uzavíratelné podložky (pr.25x10,5), čtyři pružné podložky a čtyři matice.
4. Do otvorů „2“ připevnit dva šrouby M10x35, dvě podložky (pr.25x10,5x4), dvě pružné podložky a dvě matice.
5. Do otvorů „3“ připevnit dva šrouby M10x35, dvě protidestičky „D“, dvě protidestičky „E“, dvě podložky a dvě matice.

### MAZDA PREMACY 2002-:

6. Umístit nárazník a označit shodné otvory na zadní panel. Nárazník znovu odstranit a tyto označené otvory vyvrtat naskrz do průměru 9 mm.
  7. Připevnit nárazník pomocí původních šroubů a přidaných umělohmotných nýtů „G“. Připevnit zadní kombinovaná světla. Připevnit dva rohy nárazníku a panely v zavazadlovém prostoru.
  8. Připevnit držáky nárazníku „F“ do otvorů „6“ pomocí dvou šroubů M8x20, dvou pružných podložek a dvou matic.
- 
9. Připevnit kryt koule „B“ a držák zásuvky elektriny „C“ pomocí dvou šroubů M12x70, dvou pružných podložek a dvou matic.
  10. Tažné zařízení zabezpečit utažením všech šroubů. Hodnoty točivého momentu  
M8 - 23 Nm  
M10 - 46 Nm  
M12 - 79 Nm  
Po ujetí zhruba 1000 km dotáhnout všechny šrouby a matice na výše uvedené hodnoty točivého momentu.
  11. Firma Bosal nese zodpovědnost za jakoukoliv závadu na výrobku způsobenou nesprávným zacházením ze strany uživatele nebo další zodpovědné osoby.

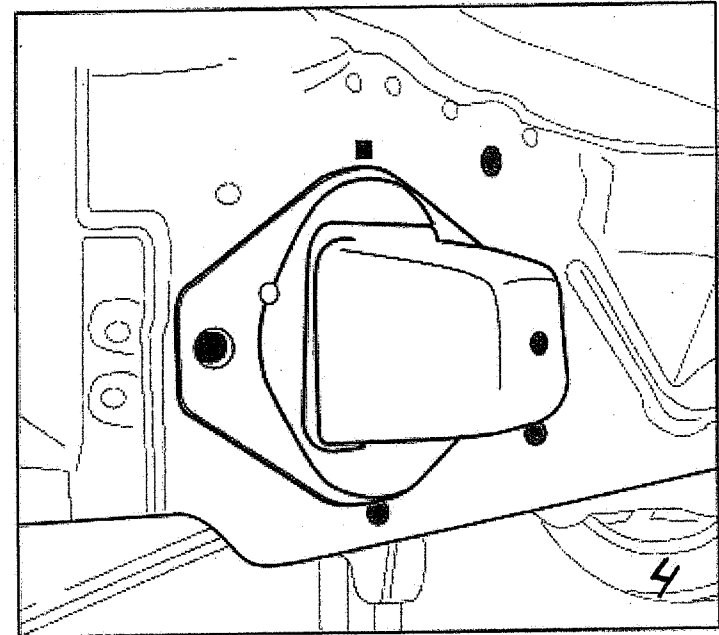
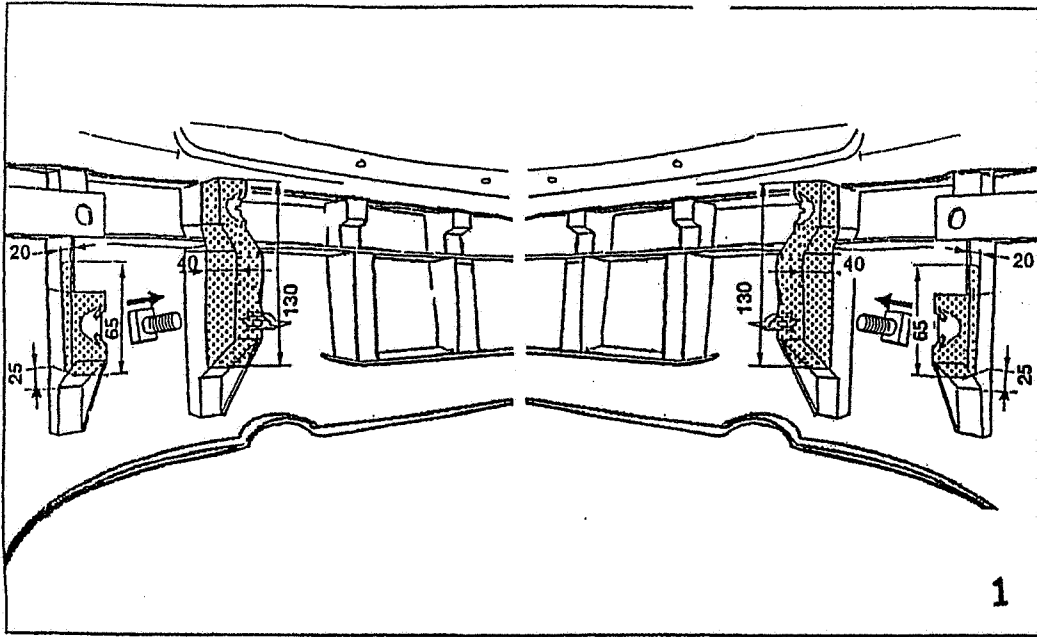

**Mazda Premacy 1999 - 2002**

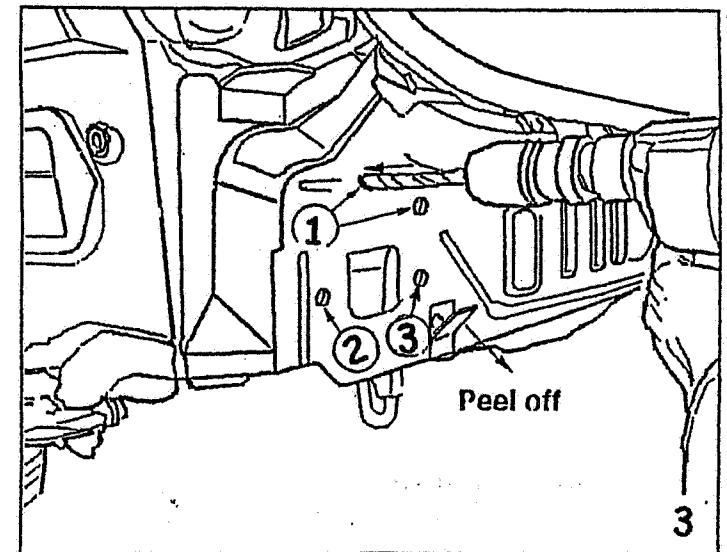
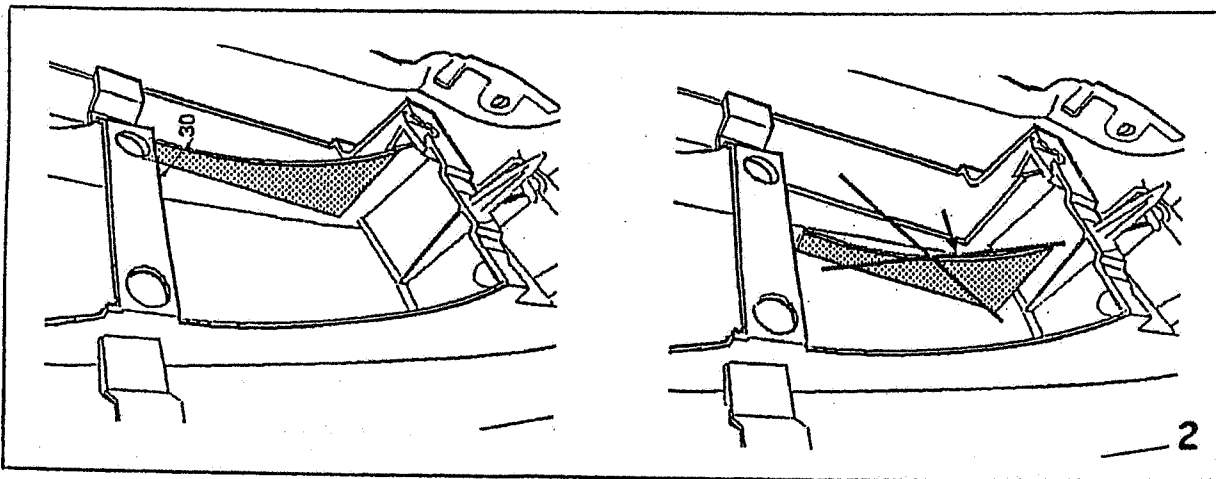

028461 / 028464

## Mazda Premacy 2002 - .....

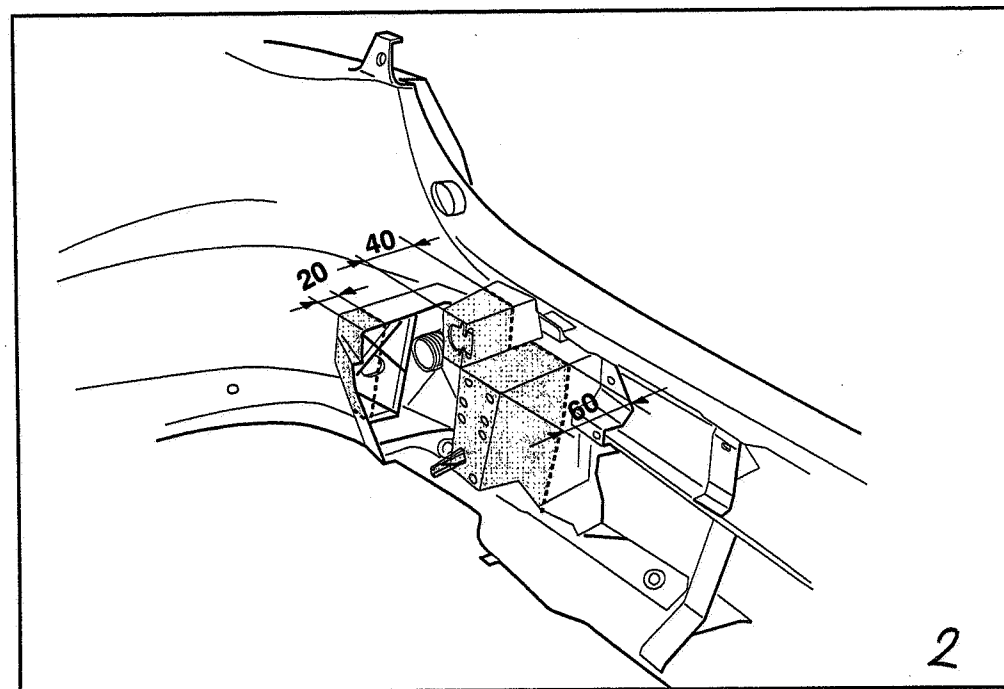
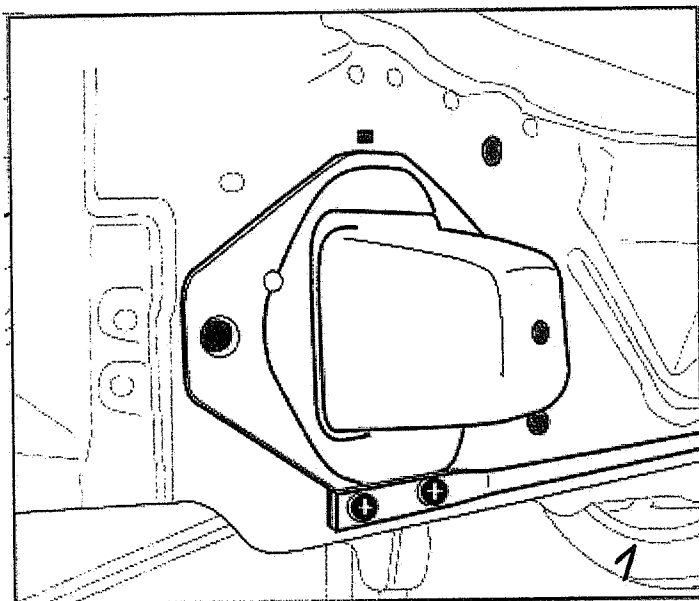

028461 / 028464