





Montagehandleiding Fitting instruction Montageanleitung Description de montage Instrucciones de montaje Montagevejledning Monteringsveiledning Monteringshandleiding Istruzioni di montaggio	Mercedes M-Class (standard)  1998 →	 EC 94/20	 3090 kg	 3500 kg	 140 kg	D waarde value Wert vaaleur 16,1kN	<table border="1"> <tr> <td>NL</td> <td>D</td> <td>GB</td> <td>N</td> <td>I</td> </tr> <tr> <td>F</td> <td>E</td> <td>DK</td> <td>S</td> <td></td> </tr> </table>	NL	D	GB	N	I	F	E	DK	S	
	NL	D	GB	N	I												
F	E	DK	S														
TYPE: 021311	e4 00-1293					(c) BOSAL 10-02-2006	Issue 01										

- NL** Niet voor voertuigen met het reservewiel op de achterdeur!!
GB Not for vehicles with the spare wheel on the back car door!
F Il est valide aux véhicules dont la roue de secours se trouve sur la porte arrière (de la voiture)!
D Bezieht sich nicht auf solche Fahrzeuge, bei denen sich das Ersatzrad an der hinteren Tür befindet!
E ¡No se refiere a los vehículos que tienen la rueda de repuesto en la puerta posterior!
DK Gælder ikke for køretøjer, hvor reservehjulet er monteret på bageste dør!
N Gjelder ikke kjøretøy hvor reservehjulet befinner seg på kjøretøyetts bakerste dør!
S Det gäller inte sådana fordon, vilkas reservhjul finns på bakdörren av fordonen!
SF Ei koske ajoneuvoja, joissa varapyörä on auton takaovessa!
I Escluso veicoli con ruota di scorta sul portellone posteriore!
CZ Netýká se takových vozidel, které mají náhradní kolo přichycené na zadních dveřích vozidla!
PL Nie dotyczy pojazdów, w których koło zapasowe znajduje się na tylnych drzwiach samochodu!

Raadpleeg uw dealer voor de max. massa die uw wagen mag trekken.

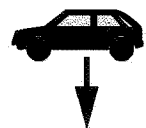
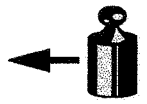
Die maximale Anhängelast ihres Fahrzeuges können Sie im Fahrzeugschein oder im Benutzerhandbuch nachlesen.

For the max. trailer weight of your car please refer to the owner's manual or your car homologation documents.

Pour connaître le poids maxi remorquable pour votre voiture consulter la notice d'utilisation de votre voiture ou la carte grise.

Consulte a su distribuidor sobre el peso máximo que puede remolcar su vehículo.

Deres forhandler vil kunne oplyse Dem om den højst tilladte vægt efter Deres køretøj.

Ta kontakt med forhandleren angående den maksimale vekt som bilen kan trekke.

Se handboken eller registreringsbevis för max släpvagnsvikt för din bil.

Per conoscere il peso massimo rimorchiabile dalla propria autovettura, fare riferimento al manuale d'istruzione od ai documenti di omologazione della vettura stessa.

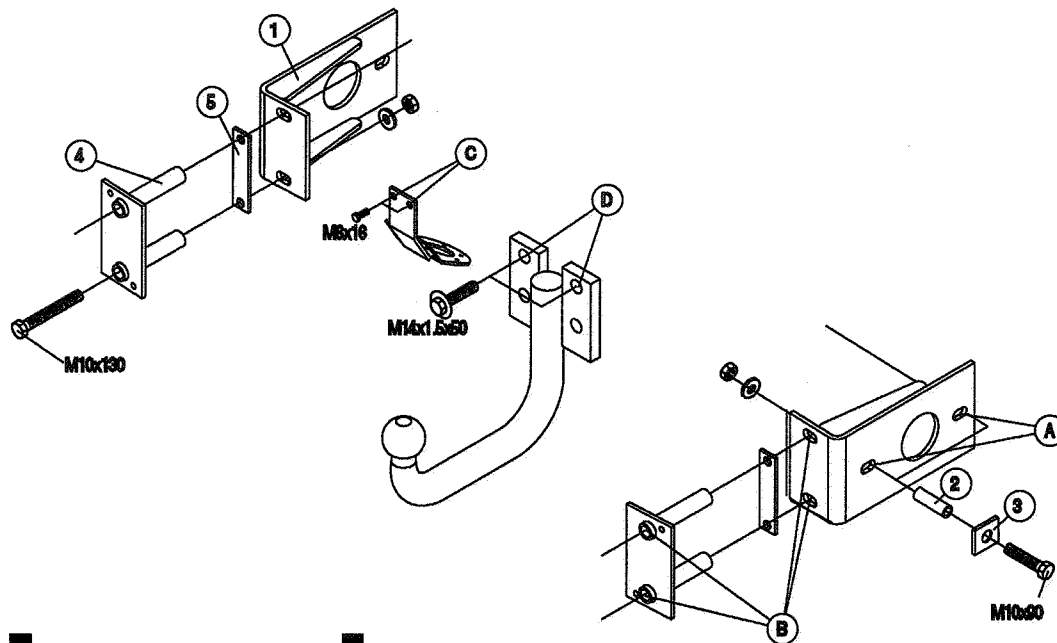

Meegeleverde onderdelen
 Mitgelieferte Befestigungsteile
 Provided parts
 Matériel de fixation joint
 Piezas incluidas
 Medfølgende komponenter
 vedlagt festemateriell
 Medföljande komponenter
 Componenti forniti a corredo



2x M 6x16
 4x M10x90
 4x M10x130



8x M 10



4x M14x1,5x50 (10.9)



8x M10

bosal

021311 MONTAGEHANDLEIDING

1. Meegeleverde onderdelen en bevestigingsmaterialen van de trekhaak verwijderen. Eventueel aanwezige kit ter plaatse van de bevestigingspunten verwijderen.
2. Verwijder de bumperkap.
3. Demonteer de buitenbumper.
4. Maak een uitsparing in de bumperkap (zie detail 4).
5. Monteer de linker en rechter verstevigingssteun "1" m.b.v. de bussen "2", contrastrippen "3", bouten M10x90, sluitringen en borgmoeren t.p.v. gaten "A".
Let op: Bevestig de bussen samen met de bouten zodat de bussen niet in de chassisbalken vallen (zie detail 1).
6. Monteer de steun "1" verder af met montagesteun "4" en de vulstrip "5" (deze komt aan de binnenzijde), samen met bouten M10x130, sluitring en moer (zie detail 2), t.p.v. gaten "B".
7. Monteer de stekkerdoosplaat aan de bestaande gaten "C" in de binnenbumper (zie detail 3).
8. Monteer de kogel m.b.v. de ripflensbouten M14x1,5x50 t.p.v. de vier bestaande gaten "D" in de binnenbumper.
9. Zet de trekhaak vast. Hierbij de volgende aanhaalmomenten hanteren:

M6	-	9,5Nm
M10	-	46 Nm
M14x1,5	-	135Nm

Het is noodzakelijk om na ca. 1000 km gebruik de boutverbindingen na te trekken (volgens gegeven aanhaalmomenten).
10. Monteer de bumper en de bumperkap terug.
11. Bosal/Tobo B.V. kan niet aansprakelijk worden gesteld voor enig gebrek in het produkt zoals veroorzaakt door de schuld of door welk onoordeelkundig gebruik ook van de gebruiker of een persoon voor wie hij aansprakelijk is (art. 185, lid 2 N.B.W.).

021311 FITTING INSTRUCTIONS

1. Unpack the towing bracket and check its contents against the parts list. If necessary, remove the underseal from around the fitting points of the luggage compartment/frame members.
2. Remove the bumper cap.
3. Dismount the outside bumper.
4. Make a recess in the bumper cap (see detail 4).
5. Mount the LH and the RH reinforcement support "1", using a distance tube "2", backing plates "3", bolts M10x90, plain washers, and locknuts at holes "A".
Take care: Fix the distance tubes together with the bolts in such way that the distance tubes do not fall in the frame members (see detail 1).
6. Mount the support "1" with support "4" and packing plate "5" (at the inside), using bolts M10x130, plain washer and nut (see detail 2), at holes "B".
7. Mount the socket plate at the existing holes "C" in the inside bumper (see detail 3).
8. Mount the ball using the bolts M14x1,5x50 in the position of the four existing holes "D" in the inside bumper.
9. Secure the towbar using a torque-wrench. Torque the bolts as follows:

M6	-	9,5Nm
M10	-	46Nm
M14x1,5	-	135Nm

After about 1000 km use, re-tighten the bolts and nuts to the specified torque.
10. Remount the bumper and the bumper cap.
11. Bosal cannot be held responsible for any defects in the product caused by fault or by any injudicious use whatever of the user or a person he is liable for. (sect. 185, art. 2 N.B.W.)

021311 DESCRIPTION DU MONTAGE

1. Séparer les différents éléments d'attelage. Enlever le mastic de protection autour des points de fixation.
2. Enlever la trappe du pare-chocs.
3. Démontez le pare-chocs extérieur.
4. Découper la trappe du pare-chocs suivant le détail 4.
5. Monter les renforts "1" (à gauche et à droite) à l'aide des entretoises "2", des contre-plaques "3", des boulons M10x90, des rondelles plates et des écrous freins au niveau des trous "A".
Attention: Fixer les entretoises avec les boulons de telle sorte que les entretoises ne tombent pas dans les longerons du châssis (voir détail 1).
6. Monter le support "1" avec le support "4" et la plaque "5" (à l'intérieur), les boulons M10x130, la rondelle plate et l'écrou (voir détail "2"), au niveau des trous "B".
7. Monter le support de prise au niveau des trous "C" existants dans le pare-chocs intérieur (voir détail 3).
8. Monter la boule à l'aide des boulons M14x1,5x50 au niveau des quatre trous "D" existants dans le pare-chocs intérieur.
9. Fixer l'attelage. Bloquer l'ensemble de la boulonnerie aux couples de serrage suivants:

M6	-	9,5Nm
M10	-	46Nm
M14x1,5	-	135Nm

Il est conseillé de vérifier le serrage de toute la boulonnerie après 1000 Km de traction.
10. Remonter le pare-chocs et la trappe du pare-chocs.
11. Bosal décline toute responsabilité concernant des défauts éventuels de cet attelage qui seraient causés par une mauvaise utilisation. Seul l'utilisateur est responsable (art 185 lid 2 NBW).

021311 ANBAUANWEISUNG

1. Die Anhängervorrichtung auspacken und die Befestigungsteile auf Vollständigkeit überprüfen. Im Bereich der Befestigungspunkte den Unterbodenschutz entfernen.
2. Die Stoßfängerkappe entfernen.
3. Den Außenstoßfänger demontieren.
4. Einen Ausschnitt in der Stoßfängerkappe gemäß Detail 4 vornehmen.
5. Die linke und rechte Verstärkungsstütze "1" mit den Distanzbuchsen "2", Gegenplatten "3", Schrauben M10x90, Unterlegescheiben und Muttern an die Löcher "A" montieren.
Achtung: Die Distanzbuchsen mit den Schrauben befestigen, so daß die Distabuchsen nicht in den Chassisrahmen fallen können (siehe Detail 1).
6. Die Stütze "1" mit Stütze "4" und den Füllstreifen "5" (dieser kommt an der Innenseite, mit Schrauben M10x30, Unterlegscheibe und Mutter (siehe Detail 2) an die Löcher "B" montieren.
7. Die Steckdosenhalteplatte an die vorhandenen Löcher "C" im Innenstoßfänger (siehe Detail 3) montieren.
8. Die Kugel mit Schrauben M14x1,5x50 in de Position von den vier vorhandenen Löcher "D" im Innenstoßfänger montieren.
9. Die Anhängervorrichtung ausrichten und alle Schrauben mit folgenden Drehmomenten anziehen:

M6	-	9,5Nm
M10	-	46Nm
M14x1,5	-	135Nm

Nach ca. 1000 km die Bolzenverbindungen, wie angegeben, nachziehen.
10. Den Stoßfänger und die Stoßfängerkappe wieder anbringen.
11. Für einen Mangel am Produkt, der durch den Fahrzeughalter oder eine andere Person aufgrund unsachgemäßer Benutzung verursacht wurde, übernimmt Bosal keine Haftung. (art. 185 lid 2 N.B.W.)

021311 INSTRUCCIONES DE MONTAJE

1. Sacar las piezas y el material de sujeción incluidos del gancho de remolque. Si procede, retirar el pegamento existente en los puntos de sujeción.
2. Retirar la cubierta del parachoques.
3. Desmontar el parachoques exterior.
4. Efectuar un vaciado en la cubierta del parachoques (ver el detalle 4).
5. Montar los soportes de refuerzo "1" izquierdo y derecho en los orificios "A" por medio de los casquillos "2", cubrejuntas de apriete "3", pernos M10x90, arandelas y contratueras.
Atención: Fijar los casquillos junto con los pernos, de modo que los casquillos no caigan dentro de los largueros del chasis (ver el detalle 1).
6. Terminar el montaje del soporte «1» por medio del soporte de montaje «4» y la tira de relleno «5» (ésta estará en la parte interior), junto con pernos M10x130, arandela y tuerca (ver el detalle 2) en los orificios «B».
7. Montar la placa del enchufe en los orificios existentes «C» que se encuentran en el parachoques interior (ver el detalle 3).
8. Montar la bola por medio de pernos de unión M14x1,5x50 en los cuatro orificios existentes «D» en el parachoques interior.
9. Fijar el gancho de remolque. Atenerse aquí a los siguientes pares de apriete:

M6	-	9,5Nm
M10	-	46Nm
M14x1,5	-	135Nm

Cada 1000 km de uso es necesario comprobar las conexiones del perno (según los pares de apriete dados).
10. Montar de nuevo el parachoques y la cubierta del mismo.
11. Bosal no asume responsabilidad de ningún tipo por defectos en el producto causados por o debidos a un uso imprudente, tanto por parte del usuario como de cualquier persona bajo su responsabilidad (art. 185, párrafo 2 N.B.W. (Código Civil Holandés)).

021311 MONTAGEVEJLEDNING

1. Fjern de dele og monteringsmaterialer der sidder på trækkrøgen. Eventuelt kit på fastgørelsespunkterne fjernes.
2. Fjern kofangerafdækningen.
3. Afmonter den ydre kofanger.
4. Lav en udskæring i kofangerafdækningen (se detaljetegning: 4).
5. Montér de højre og venstre afstivningsstøtter «1» vha. bøsninger «2», spændestykker «3», bolte M10x90, planskiver og låsemøtrikker ved hullerne «A».
Bemærk! Sæt bøsningerne fast sammen med boltene, så bøsningerne ikke falder ind i chassisvangerne (se detaljetegning: 1).
6. Montér støtte «1» endvidere med monteringsstøtte «4» og fyldstykke «5» (dette skal anbringes på indersiden) sammen med bolte M10x130, planskive og møtrik (se detaljetegning: 2) ved hullerne «B».
7. Montér stikdåsepladen ved de eksisterende huller «C» i den indre kofanger (se detaljetegning: 3).
8. Montér kuglen vha. flangebolte M14x1,5x50 ved de fire eksisterende huller «D» i den indre kofanger.
9. Fastgør trækkrøgen. Følgende momenter skal iagttages:

M6	-	9,5Nm
M10	-	46 Nm
M14x1,5	-	135Nm

Det er nødvendigt at efterspænde møtrikken efter ca. 1000 km.
10. Sæt kofangeren og kofangerafskærmningen på plads.
11. Bosal kan ikke gøres ansvarlig for mangler ved produktet, der er opstået som følge af skyld eller ukyndig anvendelse af brugeren eller en person som han er ansvarlig for (§ 185, stk. 2 N.B.W. (hollandsk privatret)).

021311 MONTERINGSVEILEDNING

1. Fjern vedlagte deler og festemateriell fra tilhengerfestet. Fjern eventuelt kitt som måtte befinne seg på festepunktene.
2. Fjern støtfangerhetten.
3. Demonter den ytre støtfangeren.
4. Lag en åpning i støtfangerhetten (se detaljtegning: 4).
5. Monter den venstre og den høyre forsterkningsstøtten «1» ved hjelp av bøssingene «2», spennstrimlene «3», boltene M10x90, planskivene og låsemutrene ved hullene «A».
Obs: Fest bøssingene sammen med boltene slik at bøssingene ikke faller i chassisbjelkene (se detaljtegning: 1).
6. Monter støtten «1» ferdig sammen med montasjestøttene «4» og oppfyllingsstrimmelen «5» (denne kommer på innsiden), sammen med boltene M10x130, planskiven og mutteren (se detaljtegning: 2), ved hullene «B».
7. Monter stikkontaktplaten i de eksisterende hullene «C» i den indre støtfangeren (se detaljtegning: 3).
8. Monter kulan ved hjelp av flensboltene M14x1,5x50 ved de fire eksisterende hullene «D» i den indre støtfangeren.
9. Fest tilhengerfestet. Bruk i den forbindelse følgende tilstrammingsmomenter:

M6	-	9,5Nm
M10	-	46Nm
M14x1,5	-	135Nm

Det er nødvendig å etterstramme boltforbindelsene etter ca. 1000 km (i henhold til de oppgitte tilstrammingsmomentene).
10. Monter støtfangeren og støtfangerhetten tilbake på plass.
11. Bosal kan ikke stilles ansvarlig for noen mangel ved produktet som kan forårsakes av skjødesløs eller ukyndig bruk. Ansvar er brukeres eget (paragraf 185, ledd 2 i den nederlandske sivilrettslige lovboken).

021311 MONTERINGSINSTRUKTION

1. Packer opp monteringssetsen og kontrollere innehålet mot detaljbeskrivning. Om det behøvs tag bort underredsmassa rundt monteringspunktene i bagageutrymnet og under bilen.
2. Avlägsna kofångarkåpan.
3. Avlägsna kofångarhöljet.
4. Skär en öppning i kofångarkåpan (se detalj 4).
5. Montera det högra och vänstra förstärkningsstaget «1» med bussningarna «2», motskenorna «3», skruvar M10x90, planbrickor och låsmuttrar vid hålen «A».
Obs: Montera bussningarna tillsammans med skruvarna så att bussningarna inte faller in i chassibalkarna (se detalj 1).
6. Montera staget «1» vidare med monteringsstaget «4» och fyllnadsskenan «5» (denna kommer på insidan), tillsammans med skruvar M10x130, planbricka och mutter (se detalj 2), vid hålen «B».
7. Montera kontaktplattan vid de befintliga hålen «C» i kofångarens innanmäte (se detalj 3).
8. Montera kulan med riplånsskruvarna M14x1,5x50 vid de fyra befintliga hålen «D» i kofångarens innanmäte.
9. Montera dragkroken. Spänn med momentnyckel enligt följande:

M6	-	9,5Nm
M10	-	46 Nm
M14x1,5	-	135Nm

Det är nödvändigt att dra åt bultarna igen efter ungefär 1000 km körning (enligt angivna momentangivelser).
10. Sätt tillbaka kofångaren och kofångarkåpan.
11. Bosal kan inte ställas till ansvar för fel på produkten som orsakats av användaren eller genom omdömeslöst bruk av produkten av användaren eller en person som han bär ansvar för (art. 185, paragraf 2 i den nederländska civilrättsbalken).

021311 ISTRUZIONI DI MONTAGGIO

1. Aprire la confezione d'imballaggio della struttura di traino e controllare il contenuto a fronte dell'elenco componenti. Se necessario, rimuovere il mastice di protezione intorno ai punti di fissaggio.
2. Togliere la copertura del paraurti.
3. Smontare il paraurti esterno.
4. Tagliare la copertura del paraurti seguendo il dettaglio 4.
5. Montare i rinforzi "1" (a sinistra ed a destra) con i distanzieri "2", le contropiastre "3", i bulloni M10x90, le rondelle piane e dadi autobloccanti nei fori "A".
Attenzione: Fissare i distanzieri con i bulloni in modo che i distanzieri non cadano nei longheroni del telaio (vedere disegno 1).
6. Montare il supporto "1" con il supporto "4" e la piastra "5" (all'interno), i bulloni M10x130, la rondella piana ed il dado (vedere disegno 2) nei fori "B".
7. Montare il supporto della presa nei fori "C" esistenti nel paraurti interno (vedi disegno 3).
8. Montare la sfera con i bulloni M14x1,5x50 nei quattro fori "D" esistenti nel paraurti interno.
9. Fissare il dispositivo di traino. Bloccare l'insieme della bulloneria alle coppie di serraggio seguenti:

M6 = 9,5 Nm	M10 = 46 Nm	M14X1,5 = 135 Nm
-------------	-------------	------------------
10. Rimontare i paraurti e la copertura del paraurti.

ATTENZIONE:

Verificare il serraggio di tutti i bulloni dopo i primi 1000 Km di traino.

La targa della vettura deve essere visibile; pertanto la sfera deve essere rimossa quando non utilizzata.

La Bosal declina qualsiasi responsabilità per errato o imperfetto montaggio del dispositivo di traino, come anche per uso errato o improprio dello stesso.

