





Montagehandleiding Fitting instruction Montageanleitung Description de montage Instrucciones de montaje Montagevejledning Monteringsveiledning Monteringshandledning Asennusohje Istruzioni di montaggio Návod k montáži	PEUGEOT 206  2003 →	 EC 94/20	 1600 kg	 1100 kg	 50 kg	D waarde value Wert valeur	<table border="1"> <tr> <td>NL</td><td>D</td><td>GB</td><td>N</td><td>SF</td><td>I</td> </tr> <tr> <td>F</td><td>E</td><td>DK</td><td>S</td><td>CZ</td><td></td> </tr> </table>	NL	D	GB	N	SF	I	F	E	DK	S	CZ	
	NL	D	GB	N	SF	I													
F	E	DK	S	CZ															
TYPE: 033063 Kogelcode: 99.4080-3306	e4 00-2803	6,39 kN	(c) BOSAL 02-06-2005	Rev. nr. 01															

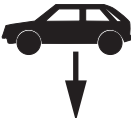
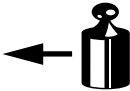

Raadpleeg uw dealer voor de max. massa die uw wagen mag trekken.

Die maximale Anhängelast ihres Fahrzeuges können Sie im Fahrzeugschein oder im Benutzerhandbuch nachlesen.

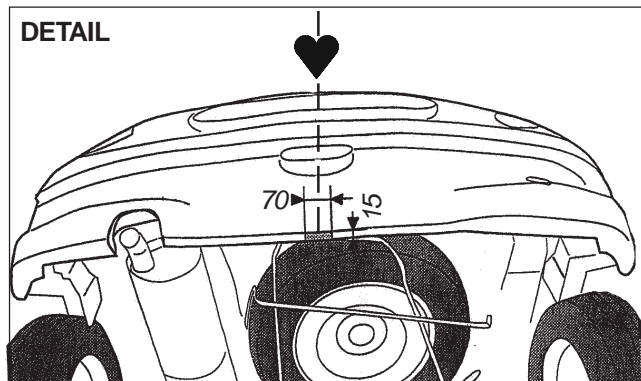
For the max. trailer weight of your car please refer to the owner's manual or your car homologation documents.

Pour connaître le poids maxi remorquable pour votre voiture consulter la notice d'utilisation de votre voiture ou la carte grise.

Consulte a su distribuidor sobre el peso máximo que puede remolcar su vehículo.

Deres forhandler vil kunne oplyse Dem om den højst tilladte vægt efter Deres køretøj.

Ta kontakt med forhandleren angående den maksimale vekt som bilen kan trekke.

Se handboken eller registreringsbevis för max släpvagnsvikt för din bil.

Tarkista suurin sallittu vetopaino ajoneuvon ohjekirjasta tai rekisteriotteesta.

Per conoscere il peso massimo rimorchiabile dalla propria autovettura, fare riferimento al manuale d'istruzione od ai documenti di omologazione della vettura stessa.

Maximální přípustná hmotnost přívěsu pro Vaše vozidlo je uvedena v technickém průkazu nebo v uživatelské příručce.

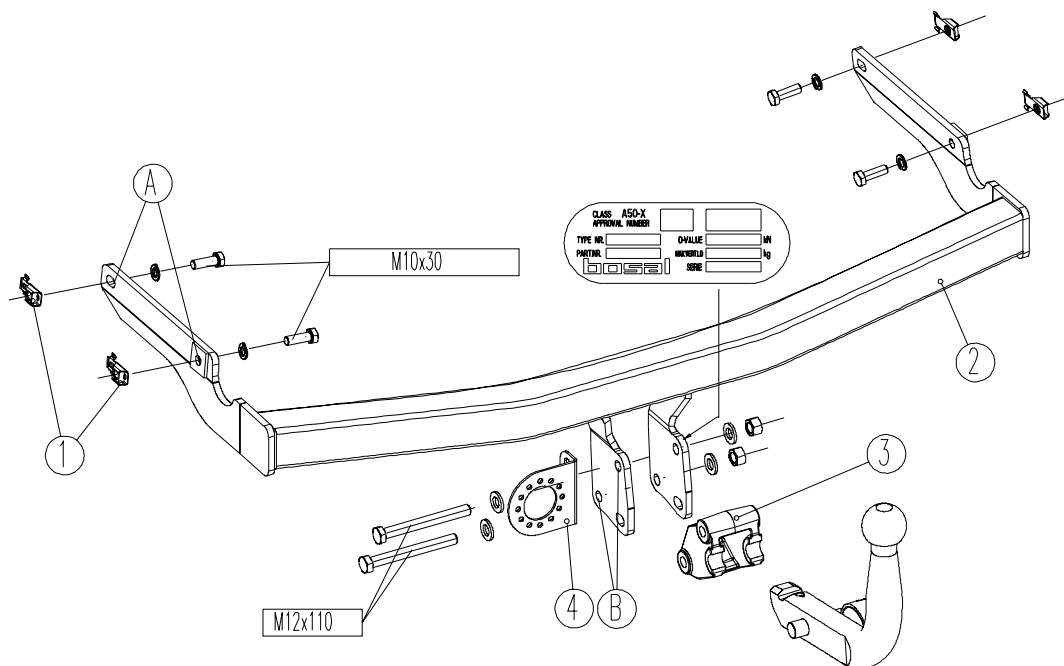

Meegeleverde onderdelen	Piezas incluidas	Mukana tulevat osat
Mitgelieferte Befestigungsteile	Medfølgende komponenter	Componenti forniti a corredo
Provided parts	Vedlagt festemateriell	Dodané upevňovací díly
Materiel de fixation joint	Medföljande komponenter	



4x M10x30
2x M12x110(10,9)



4x M10



4x M10



4x M12



2x M12

BELANGRIJK: DE KOGEL VAN DE TREKHAAK DEKT HET MISTLICHT AF. VERWIJDER DAAROM DE KOGEL ALS U DE TREKHAAK NIET GEBRUIKT.

033063 MONTAGEHANDLEIDING.

1. Meegeleverde onderdelen en bevestigingsmaterialen van de trekhaak verwijderen. Eventueel aanwezige kit ter plaatse van de bevestigingspunten verwijderen.
2. Maak een uitsparing in de onderzijde van de bumper volgens detail. De bumper hoeft hiervoor niet gedemonteerd te worden.
3. Verwijder het reservewiel.
4. Maak de rubberringen van de uitlaatdemper los.
5. Verwijder, indien aanwezig, het hitteschild van de uitlaatdemper.
6. Verwijder de moeren van de bumpersteunen en klap deze steunen vervolgens naar beneden.
7. Plaats 2 kooimoeren M10 "1" in de linker- en rechterchassisbalk.
8. Plaats onderhaak "2" tussen de chassisbalken en bevestig deze met 4 bouten M10x30 en 4 veerringen t.p.v. de gaten "A". Aanhaalmoment M10-46Nm.
9. Maak de bumpersteunen vast.
10. Herplaats het hitteschild.
11. Indien het hitteschild met de uitlaatdemper in contact komt, dient u het schild zodanig te verschuiven of voorzichtig te buigen dat er een speling van 2 mm ontstaat.
12. Herplaats de rubberringen van de uitlaatdemper en het reservewiel.
13. Monteer de kogelbehuizing "3" incl. stekkerdoosplaat "4" met 2 bouten M12x110(10,9), sluitringen en borgmoeren t.p.v. de gaten "B".
14. Zet de kogelbehuizing vast. Hierbij de volgende aanhaalmomenten hanteren: M12(10,9)-100Nm.
15. Het is noodzakelijk om na ca. 1000 km gebruik de boutverbindingen na te trekken (volgens gegeven aanhaalmomenten).
16. Bosal kan niet aansprakelijk worden gesteld voor enig gebrek in het produkt zoals veroorzaakt door de schuld of door welk onoordeelkundig gebruik ook van de gebruiker of een persoon voor wie hij aansprakelijk is (art. 185, lid 2 N.B.W.).

ACHTUNG: DIE KUGEL DER ANHÄNGEVORRICHTUNG DECKT DIE NEBELSCHLUßLEUCHTE AB. DIE KUGEL ABNEHMEN WENN DAS FAHRZEUG OHNE ANHÄNGER BETRIEBEN WIRD.

033063 MONTAGEANLEITUNG

1. Die Anhängervorrichtung auspacken und die Befestigungsteile auf Vollständigkeit überprüfen. Im Bereich der Befestigungspunkte den Unterbodenschutz entfernen.
2. Einen Ausschnitt, gemäß Detail, an der Unterseite des Stoßfängers vornehmen. Der Stoßfänger wird dazu nicht demontiert.
3. Das Reserverad entfernen.
4. Die Gummiringe des Schalldämpfers lösen.
5. Falls nötig, das Hitzeschild des Schalldämpfers entfernen.
6. Die Muttern der Stoßfängerstützen entfernen und die Stoßfängerstützen nach unten klappen.
7. Zwei Käfigmutter M10 "1" in den linken und rechten Chassisrahmen legen.
8. Den Querträger "2" zwischen die Chassisrahmen legen und mit 4 Schrauben M10x30 und 4 Federringen an die Löcher "A" montieren. Drehmoment M10-46Nm.
9. Die Stoßfängerstützen wieder montieren.
10. Das Hitzeschild wieder montieren.
11. Biegen Sie das Hitzeschild vorsichtig um oder verschieben Sie es falls es den Schalldämpfer berührt. Der Abstand zwischen Schalldämpfer und Hitzeschild sollte 2mm betragen.
12. Die Gummiringe des Schalldämpfers und das Reserverad wieder montieren.
13. Die Kugelaufnahme "3" und Steckdosenhalteplatte "4" mit 2 Schrauben M12x110(10,9), Unterlegscheiben und selbstsichernden Muttern an die Löcher "B" montieren.
14. Die Kugelaufnahme mit folgenden Drehmomenten anziehen: M12(10,9)-100Nm.
15. Nach ca. 1000 km die Bolzenverbindungen, wie angegeben, nachziehen.
16. Für einen Mangel am Produkt, der durch den Fahrzeughalter oder eine andere Person aufgrund unsachgemäßer Benutzung verursacht wurde, übernimmt Bosal keine Haftung. (art. 185 lid 2 N.B.W.)

IMPORTANT: THE BALL OF THE TOWBAR COVERS THE MIST LAMP. THIS MEANS THAT THE BALL MUST BE REMOVED IF THE TOWBAR IS NOT IN USE.

033063 FITTING INSTRUCTIONS

1. Unpack the towing bracket and check its contents against the parts list. If necessary, remove the underseal from around the fitting points of the luggage compartment/frame members.
2. Make a recess at the lower-side of the bumper according the detail. It is not necessary to remove the bumper.
3. Remove the spare wheel.
4. Loosen the rubber rings of the exhaust damper.
5. Remove, if present, the heatshield of the exhaust damper.
6. Remove the nuts of the bumper supports and fold the supports down.
7. Place 2 cage nuts M10 "1" in the LH and RH frame members.
8. Place crossbar "2" between the frame members and mount them using 4 bolts M10x30 and 4 spring washers at the holes "A". Torque-wrench M10-46Nm.
9. Replace the bumper supports.
10. Replace the heat shield.
11. If the heat shield touches the exhaust damper, carefully bend or move the heat shield in such way that play of 2 mm is created.
12. Replace the rubber rings of the exhaust damper and the spare wheel.
13. Mount ball housing "3" including socketplate "4" using 2 M12x110(10,9) bolts, plain washers and lock nuts at the holes "B".
14. Secure the ball housing using a torque-wrench. Torque the bolts as follows: M12(10,9)-100Nm.
15. After about 1000 km use, re-tighten the bolts and nuts to the specified torque.
16. Bosal cannot be held responsible for any defects in the product caused by fault or by any injudicious use whatever of the user or a person he is liable for. (sect. 185, art. 2 N.B.W.)

ATTENTION: LA BOULE DE L'ATTELAGE DEVRA ÊTRE DÉMONTÉE APRÈS UTILISATION CAR ELLE MASQUE LE FEU ANTIBROUILLARD.

033063 DESCRIPTION DU MONTAGE

1. Séparer les différents éléments d'attelage. Enlever le mastic de protection autour des points de fixation.
2. Faire une découpe au dessous le pare-chocs suivant le détail. Il n'est pas nécessaire de démonter le pare-chocs.
3. Enlever le logement de roue de secours.
4. Défaire les caoutchoucs de la suspension d'échappement.
5. Enlever, s'il est existant, l'écran thermique du silencieux d'échappement.
6. Enlever les écrous des supports du pare-chocs et rabattre les supports vers le bas.
7. Placer deux écrous cage M10 "1" dans les longerons du châssis (à gauche et à droite).
8. Placer la traverse "2" entre les longerons du châssis et monter à l'aide des 4 boulons M10x30 et 4 rondelles grower au niveau des trous "A". Couple de serrage: M10-46Nm.
9. Rémonter les supports du pare-chocs.
10. Rémonter l'écran thermique.
11. En cas de contact entre l'écran thermique et le silencieux d'échappement, déformer ou glisser légèrement l'écran thermique pour générer un jeu de 2 mm.
12. Remettre les caoutchoucs de la suspension d'échappement et le logement de roue de secours.
13. Monter le support de boule "3" et le support de prise "4" au niveau des trous "B" à l'aide des 2 boulons M12x110(10,9), des rondelles plates et des écrous freins.
14. Fixer le support de boule. Bloquer aux couples de serrage suivants: M12(10,9)-100Nm.
15. Il est conseillé de vérifier le serrage de toute la boulonnerie après 1000 Km de traction.
16. Bosal décline toute responsabilité concernant des défauts éventuels de cet attelage qui seraient causés par une mauvaise utilisation. Seul l'utilisateur est responsable.

IMPORTANTE: LA BOLA DEL GANCHO CUBRE EL FARO ANTINEBLA. POR ESO, RETIRAR LA BOLA CUANDO NO UTILIZA EL GANCHO.

033063 INSTRUCCIONES DE MONTAJE

1. Sacar las piezas y el material de sujeción incluidos en el gancho de remolque. Si procede, retirar el pegamento existente en los puntos de sujeción.
2. Efectuar un vaciado en la parte inferior del parachoques según el detalle. Para ello, no hace falta desmontar el parachoques.
3. Retirar la rueda de repuesto.
4. Soltar los anillos de goma del silenciador del tubo de escape.
5. Retirar, si existe, la pantalla térmica del silenciador del tubo de escape.
6. Retirar las tuercas de los soportes del parachoques y a continuación plegar estos últimos hacia abajo.
7. Colocar 2 tuercas cautivas M10 "1" en los largueros del chasis a la izquierda y derecha.
8. Colocar el gancho inferior "2" entre los largueros del chasis y montarlo en los orificios "A" por medio de 4 pernos M10x30 y 4 aros elásticos (par de apriete M10-46Nm).
9. Fijar los soportes del parachoques.
10. Volver a colocar la pantalla térmica.
11. Si la pantalla térmica toca el silenciador del tubo de escape, debe torcer o mover con cuidado la pantalla térmica, de modo que se forme un movimiento libre de 2 mm.
12. Fijar de nuevo los anillos de goma del silenciador del tubo de escape y la rueda de repuesto.
13. Montar el soporte de la bola "3" incluyendo la placa de enchufe "4" de los pernos M12x110(10,9) con inclusión de arandelas y contratuercas en los orificios "B".
14. Fije el soporte de la bola de remolque. Utilice la siguiente fuerza de torsión en los tornillos: M12(10,9)-100Nm.
15. Cada 1000 km de uso es necesario comprobar las conexiones del perno (según los pares de apriete dados).
16. Bosal no asume responsabilidad de ningún tipo por defectos en el producto causados por o debidos a un uso imprudente, tanto por parte del usuario como de cualquier persona bajo su responsabilidad (art. 185, párrafo 2 N.B.W. (Código Civil Holandés)).

VIGTIGT: TRÆKKROGENS KUGLE SKJULER TÅGEBAGLYSET. DERFOR SKAL KUGLEN FJERNES. NÅR TRÆKKROGEN IKKE BRUGES.

033063 MONTERINGSVEJLEDNING

1. Fjern de dele og monteringsmaterialer, der sidder på trækroge. Eventuelt kit på fastgørelsespunkterne fjernes.
2. Lav en udsparring på kofangerens underside, som vist på detaljtegningen. I den forbindelse behøver kofangeren ikke at blive demonteret.
3. Fjern reservehjulet.
4. Løsn lydpuddens gummiringe.
5. Fjern lydpuddens varmeskjold, såfremt det er monteret.
6. Fjern kofangerbeslagene møtrikker og klap derefter beslagene ned.
7. Anbring 2 burmøtrikker M10 "1" i venstre og højre chassisvange.
8. Anbring tværvangen "2" mellem chassisvangerne og monter denne med 4 bolte M10x30 og 4 fjæderskiver i hullerne "A". Tilspændingsmoment M10-46Nm.
9. Fastgør kofangerbeslagene.
10. Sæt varmeskjoldet tilbage på plads.
11. Hvis varmeskjoldet berører lydpudden, skal skjoldet forskydes eller bøjes forsigtigt således, at der opstår 2 mm spillerum.
12. Sæt lydpuddens gummiringe og reservehjulet tilbage på plads.
13. Montér kuglehuset "3" inklusive stikdåseplade "4" vha. 2 bolte M12x110(10,9), inkl. planskiver og sikringsmøtrikker ved hullerne "B".
14. Efterspænd kuglehuset. Følgende værdier bør iagttages: M12(10,9)-100Nm.
15. Det er nødvendigt at efterspænde møtrikkerne efter ca. 1000 km.
16. Bosal kan ikke gøres ansvarlig for mangler ved produktet, der er opstået som følge af skyld eller ukyndig anvendelse af brugeren eller en person, som han er ansvarlig for (§185, stk. 2 N.B.W. (hollandsk privatret)).

VIKTIG: KULEN PÅ TILHENGERFESTET DEKKER TIL TÅKELYSET. FJERN DERFOR TREKKULEN NÅR TILHENGERFESTET IKKE ER I BRUK.

033063 MONTERINGSANVISNINGER

1. Fjern vedlagte dele og festemateriell fra tilhengerfestet. Fjern eventuelt kitt som måtte befinne seg på festepunktene.
2. Lag en utsparring på undersiden av støtfangeren, som vist på detaljtegningen. Støtfangeren trenger ikke å demonteres for å få til dette.
3. Fjern reservehjulet.
4. Løsn gummiringene ved eksosanleggets bakre demper.
5. Fjern varmeskjoldet ved eksosanleggets bakre demper, hvis dette er monteret.
6. Fjern mutrene fra støtfangerstøttene og slå deretter disse ned.
7. Plasser 2 spesialmutre M10 "1" i venstre og høyre understellsbjelke.
8. Plasser underdelen av tilhengerfestet "2" mellom understellsbjelkene og monter dette ved hjelp av 4 skruer M10 x 30 og 4 fjærskiver ved hullene "A". Tiltrekkingsmoment M10-46Nm.
9. Sett fast støtfangerstøttene.
10. Sett på plass varmeskjoldet igjen.
11. Hvis varmeskjoldet skulle komme i kontakt med demperen, må du forskyve varmeskjoldet eller bøye det forsiktig slik at det blir et mellomrom på 2 mm.
12. Sett på plass eksosanleggets gummiringer og reservehjulet igjen.
13. Monter kuleholderen "3" og platen for stikkontakten "4" ved hullene "B" ved hjelp av 2 skruer M12 x 110(10,9) inkl. skiver og låsemuttere.
14. Fest kuleholderen. Følgende moment anvendes for boltene: M12(10,9)-100Nm.
15. Det er nødvendig å etterstramme boltforbindelsene etter ca. 1000 km (i henhold til de oppgitte tilstrammingsmomentene).
16. Bosal kan ikke stilles ansvarlig for noen mangel ved produktet som kan forårsakes av skjodesløs eller ukyndig bruk. Ansvar er brukerens eget (paragraf 185, ledd 2 i den nederlandske sivilrettslige lovboken).

VIKTIGT: DRAGKROGENS KULA SKYMMER DIMLJUSET. AVLÄGSNA DÄRFÖR KULAN NÅR DRAGKROKEN INTE ANVÄNDS

033063 MONTERINGSANVISNINGAR

1. Packa upp monteringssetsen och kontrollera innehållet mot detaljbeskrivning. Om det behövs tag bort underredsmassa runt monteringspunkterna i bagageutrymmet och under bilen.
2. Skär ut en del ur stötfångarens undersida enligt detaljritningen. Härvid behöver stötfångaren inte demonteras.
3. Avlägsna reservehjulet.
4. Lossa ljuddämparens gummiringar.
5. Avlägsna ljuddämparens varmeskjöld, om monterad.
6. Avlägsna stötfångarstagens muttrar och fäll dessa stag sedan nedåt.
7. Placera 2 burmuttrar M10 "1" i chassits högra och vänstra balk.
8. Placera underkroken "2" mellan chassibalkarna och montera den med 4 skruvar M10x30 och 4 fjäderbrickor vid hålen "A". Åtdragningsmoment M10-46Nm.
9. Sätt fast stötfångarstagen.
10. Sätt tillbaka varmeskjölden.
11. Om varmeskjölden vidrör ljuddämparen ska den förskjutas eller försiktigt böjas så att det uppstår ett spelrum på 2 mm.
12. Sätt tillbaka ljuddämparens gummiringar och reservehjulet.
13. Montera kulehus "3" inkl. kontaktplattan "4" med 2 skruvar M12x110(10,9), brickor och låsemuttrar vid hålen "B".
14. Sätta fast kulehus. Spänn med momentnyckel enligt följande: M12(10,9)-100Nm.
15. Det är nödvändigt att dra åt bultarna igen efter ungefär 1000 km körning (enligt angivna momentangivelser).
16. Bosal kan inte ställas till ansvar för fel på produkten som orsakats av användaren eller genom omdömeslöst bruk av produkten av användaren eller en person som han bär ansvar för (art. 185, paragraf 2 i den nederländska civilrättsbalken).

TÄRKEÄÄ: VETOKOUKUN KUULA PEITTÄÄ SUMUVALON. POISTA SIKSI KUULA, JOS ET KÄYTÄ VETOKOUKKUA.
033063 ASENNUSOHJE

1. Pura vetokoukkupakkaus ja tarkista listasta, että kaikki asennuksessa tarvittavat osat löytyvät. Jos tarpeellista poista alustansuojaus kiinnityskohdista.
2. Tee puskurin alaosaan ulkonema kuvan osoittamalla tavalla. Puskuria ei tarvitse irrottaa sitä varten.
3. Irrota vararengas.
4. Irrota pakoputken äänenvaimentimen kumirenkaat.
5. Irrota pakoputken äänenvaimentimessa mahdollisesti oleva lämpökilpi.
6. Irrota puskurin tukien mutterit ja taita nämä tuet alas.
7. Kiinnitä kaksi pidätinmutteria M10 "1" vasempaan ja oikeaan alustan palkkiin.
8. Aseta alakoukku "2" alustan palkkien väliin ja kiinnitä se neljällä pultilla M10x30 ja neljällä jousirengaalla reikiin "A". Vääntömomentti M10-46 Nm.
9. Kiinnitä puskurin tuet.
10. Kiinnitä lämpökilpi paikalleen.
11. Mikäli lämpökilpi joutuu kosketuksiin pakoputken äänenvaimentimen kanssa, kilpeä on siirrettävä tai taivutettava varovasti siten, että syntyy 2 mm:n suuruinen liikkumavara.
12. Aseta pakoputken äänenvaimentimen kumirenkaat ja vararengas takaisin paikoilleen.
13. Kiinnitä kuulantuki "3" ja pistorasialevy "4" kahdella pultilla M12x110(10,9), aluslevyjä ja lukkomuttereita (reikiin "B").
14. Kiinnitä pultit limoitettun vääntömomentin mukaisesti: M12(10,9)-100Nm.
15. Tuhannen kilometrin jälkeen kiristys tarkistettava.
16. Bosalia ei voida pitää vastuullisena aine- tai henkilövahingoista, jotka johtuvat väärästä asennuksesta tai väärästä käytöstä (artikla 185 kohta 2 NBW).

IMPORTANTE: LA SFERA DEL GANCIO DI TRAINO COPRE L'ANTINEBBIA SMONTARE LA SFERA SE NON SI FA USO DEL GANCIO DI TRAINO.
033063 ISTRUZIONI DI MONTAGGIO.

1. Aprire l'imballaggio della struttura di traino e controllare il contenuto a fronte dell'elenco componenti. Se necessario, rimuovere il mastice di protezione intorno ai punti di fissaggio.
2. Praticare un'apertura sul lato inferiore del paraurti, conformemente al disegno. A questo scopo non occorre smontare il paraurti.
3. Smontare la ruota di scorta.
4. Staccare gli anelli di gomma dalla marmitta di scarico.
5. Se presente, togliere lo scudo termico dalla marmitta di scarico.
6. Svitare i dadi dai supporti del paraurti e piegare i supporti verso il basso.
7. Montare 2 dadi a gabbia M10 "1" nei longheroni sinistro e destro.
8. Porre il gancio inferiore "2" fra i longheroni e fissarlo con 4 bulloni M10x30 e 4 rondelle elastiche sui fori "A". Coppia di serraggio: M10-46 Nm.
9. Fissare i supporti del paraurti.
10. Montare di nuovo lo scudo termico.
11. Se lo scudo termico viene a contatto con la marmitta di scarico, lo scudo deve essere spostato o piegato con cautela in modo che vi sia un gioco di 2 mm.
12. Montare di nuovo gli anelli di gomma della marmitta di scarico e la ruota di scorta.
13. Montare il supporto della sfera "3", compreso il portapresa "4", con 2 bulloni M12x110(10,9), le rondelle piane e i dadi autobloccanti sui fori "B".
14. Fissare il supporto della sfera del gancio. Forza dinamometrica: 12(10,9)-100Nm.
15. Verificare il serraggio di tutti i bulloni dopo i primi 1000 Km. di traino.
16. la Bosal declina ogni responsabilità per errato o imperfetto montaggio del dispositivo di traino, come pure per uso errato o improprio dello stesso.

POZOR: KULOVÝ ČEP TAŽNÉHO ZAŘÍZENÍ ZACLOŇUJE MLHOVKU. ODSTRANĚTE PRŮTO KULOVÝ ČEP KDYŽ TAŽNÉ ZAŘÍZENÍ NEPOUŽÍVÁTE.

033063 NÁVOD K MONTÁŽI.

1. Podle přiloženého seznamu zkontrolovat jednotlivé součásti tažného zařízení. Pokud je to nezbytné, odstranit ze styčných bodů v zavazadlovém prostoru ochranný prostředek.
2. Udělejte výřez do spodní strany nárazníku podle ilustrace (detailu). Nárazník za tímto účelem není třeba rozebírat.
3. Odstraňte rezervní kolo.
4. Uvolněte pryžové kroužky tlumiče výfuku.
5. Pokud je přítomen tepelný štít, odstraňte ho od tlumiče výfuku.
6. Odstraňte matice z držáků nárazníku a poté tyto držáky sklopte dolů.
7. Přiložte 2 klecové matice M10 "1" k levému a pravému nosníku podvozku.
8. Umístěte příčník "2" mezi nosníky podvozku a připevněte ho pomocí 4 šroubů M10x30 (se 4 pružnými podložkami) v otvorech "A". Utahovací moment: M10-46Nm.
9. Připevněte držáky nárazníku.
10. Vraťte na místo tepelný štít.
11. Pokud se tepelný štít dotýká tlumiče výfuku, musíte štít posunout nebo opatrně ohnout do takové polohy, aby vznikla vůle 2 mm.
12. Vraťte na místo pryžové kroužky tlumiče výfuku a rezervní kolo.
13. Pomocí šroubů M12x110(10,9) se závěrnými podložkami a pojistnými maticemi připevněte pouzdro kulového čepu "3" a držák na zásuvku "4" v otvorech "B". Utahovací moment: M12 (10,9) – 100 Nm
14. Po ujetí zhruba 1000 km dotáhnout všechny šrouby a matice na výše uvedené hodnoty točivého momentu.
15. Firma Bosal nenese zodpovědnost za jakoukoliv závadu na výrobku způsobenou nesprávným zacházením na straně uživatele nebo osoby za kterou je zodpovědný.