

Postup při montáži tažného zařízení SPORT JACHT ZT 081 KL na vozidlo
VOLKSWAGEN
GOLF III, VENTO

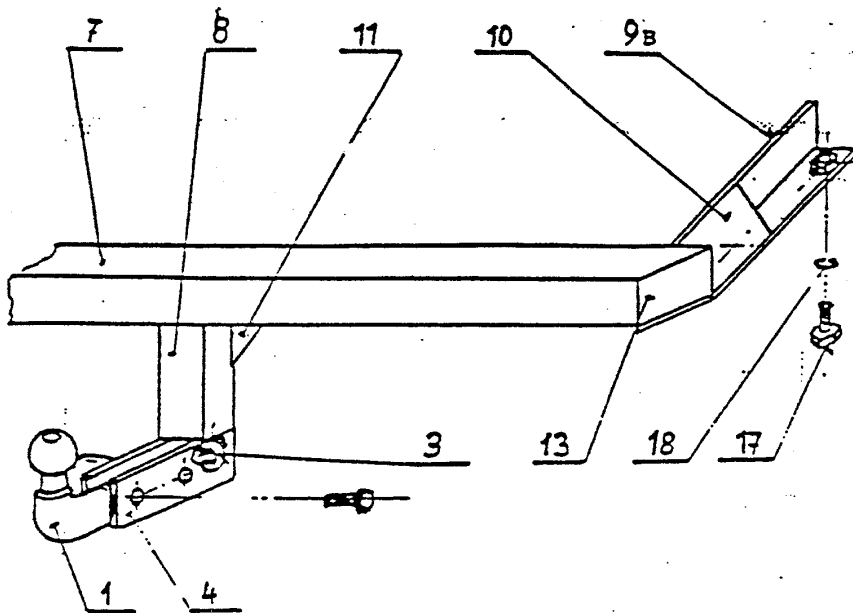

1. Demontuje se zadní nárazník a víčka podélných nosníků.
2. Patky tažného zařízení (poz.9) se zasunou do podélných nosníků tak, aby díry v patkách (poz.9) dosedly na orig. díry v podélných nosnících.
3. Ze spodu se děrami prostrčí čtyři šrouby M10x30 s pérovkami (poz.17,18) a tažné zařízení se připevní k podélným nosníkům.
4. Do spodní hrany nárazníku se v podélné ose vyřízne obdelníkový výřez šířky 50mm do vzdálenosti 50mm u VW Vento a 30mm u VW Golf od hrany nárazníku.
4. Všechny spoje se dotáhnou předepsanými utahovacími momenty.
5. Proveďte se zpětná montáž zadního nárazníku.

Utahovací momenty šroubů

Rozměr šroubu	M8	M10	M12	M16
Moment (Nm)	23	45	75	190

Technické parametry tažného zařízení SPORT JACHT ZT 081 KL

Hlavní rozměry	délka	363 mm
	šířka	1110 mm
	výška	230 mm
Hmotnost		14 kg
Střed kulového čepu	nad vozovkou H	440 mm
	od karoserie V	95 mm
Svislá síla na kul. čep max.		500 N

Seznam spojovacího materiálu

poz.	název	počet	poz.	název	počet
2	Šroub M10x30	4 ks			
3	Pérovka 10.2	4 ks			