

Postup při montáži tažného zařízení SPORT JACHT ZT 89 J,K na vozidlo
F O R D T R A N S I T

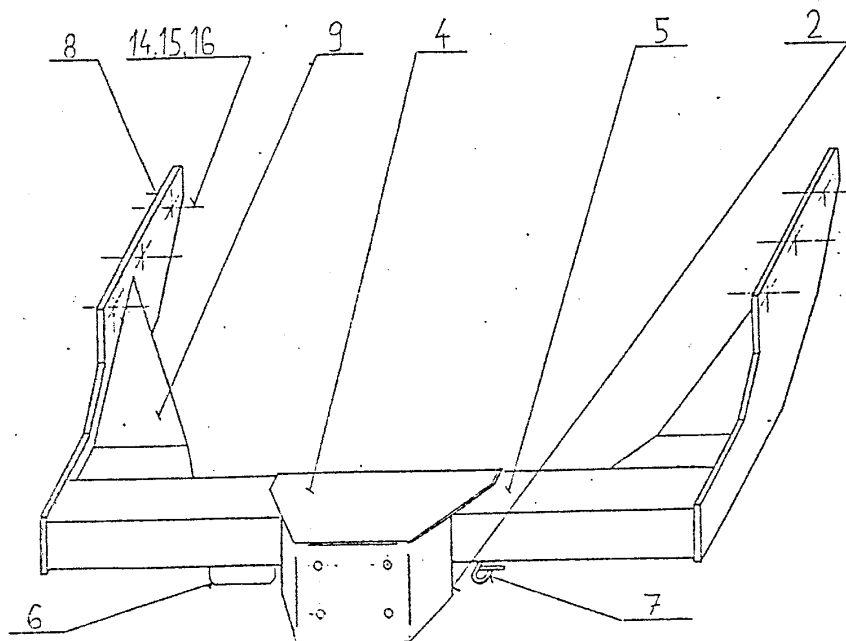

1. Uvolní se držáky zadního nárazníku, které jsou přichyceny zdola k podélným nosníkům karoserie. Šrouby postačí pouze povitáhnout.
2. Tažné zařízení se zdola přisadí k podélným nosníkům karoserie tak, aby patky na nosníky doléhaly a díry v patkách souhlasily s otvory v podélných nosnících.
3. Povytažené šrouby se nasunou do původní polohy tak, aby procházely otvory v patkách a přes pérovky se lehce dotáhnou maticemi. Šrouby M12x90 (14), které jsou dodány s tažným zařízením se nasunou do zbylých otvorů a přes pérovky 12,2 (16) se dotáhnou maticemi M12(15).
4. Všechny spoje se dotáhnou předepsanými utahovacími momenty.

Utahovací momenty šroubů

Rozměr šroubu	M8	M10	M12	M16
Moment (Nm)	23	45	75	190

Technické parametry tažného zařízení SPORT JACHT ZT 89 J,K

Hlavní rozměry	délka	408 mm
	šířka	836 mm
	výška	233 mm
Hmotnost		kg
Střed kulového čepu	nad vozovkou H	mm
	od karoserie V	mm
Svislá síla na kul. čep max.		500 N

Seznam spojovacího materiálu

poz.	název	počet	poz.	název
14	šroub M12x90	2 ks		
15	maticice M12	2 ks		
16	pérovka 12,2	2 ks		

